

TICHÉ • BEZPEČNÉ • SPOĽAHLIVÉ

SOMMER

... kvalita na dosah



POHONY GARÁŽOVÝCH BRÁN



POHONY KRÍDLOVÝCH BRÁN



POHONY POSUVNÝCH BRÁN



RÁDIOVÁ TECHNIKA

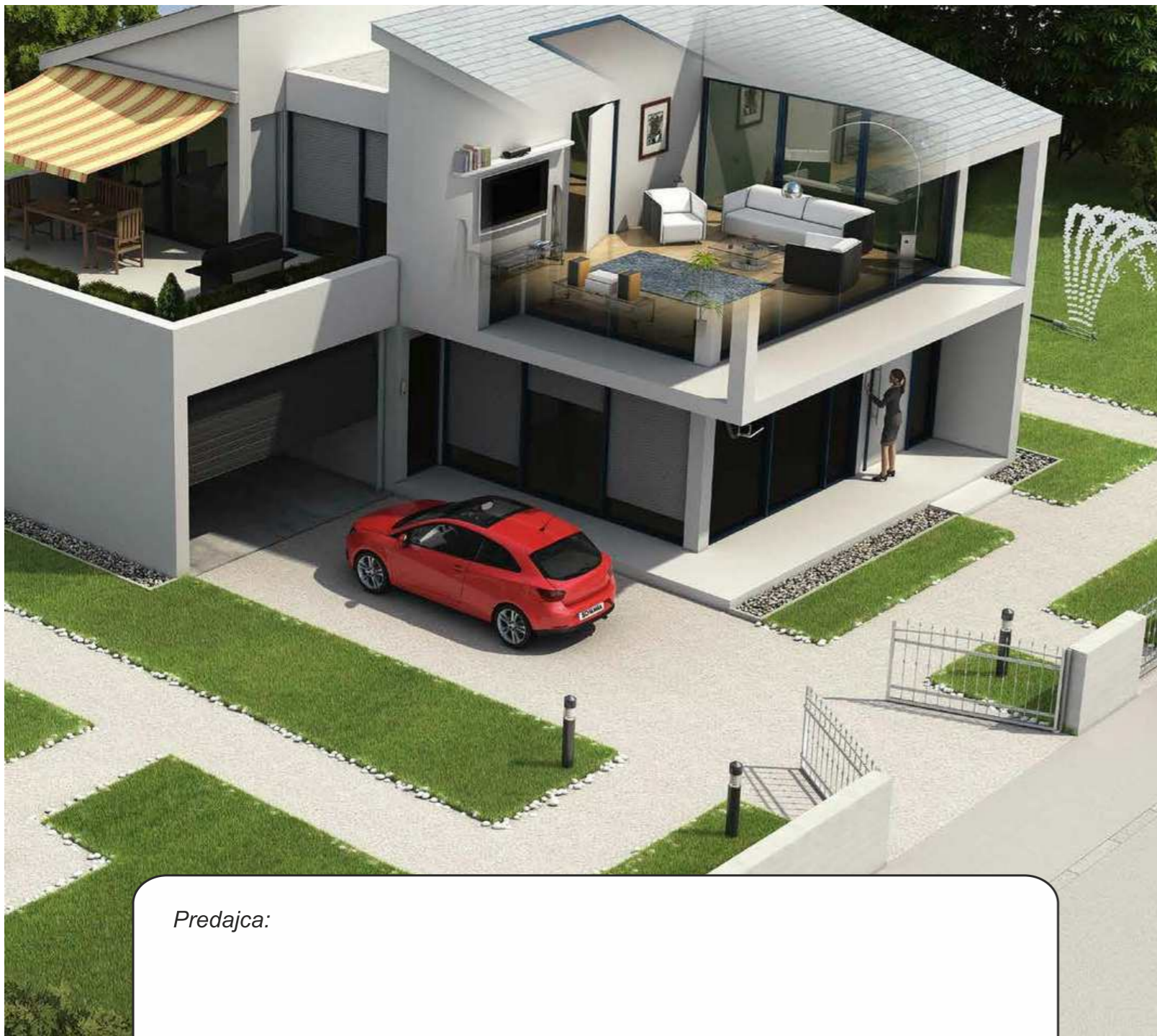

PEMAT

GARÁŽOVÉ BRÁNY

- Sekčné brány
- Exteriérové brány
- Krídlkové brány
- Priemyselné brány
- Rolovacie brány
- Automatické závory
- Fasádne brány
- Bezpečnostné mreže

Predajca:

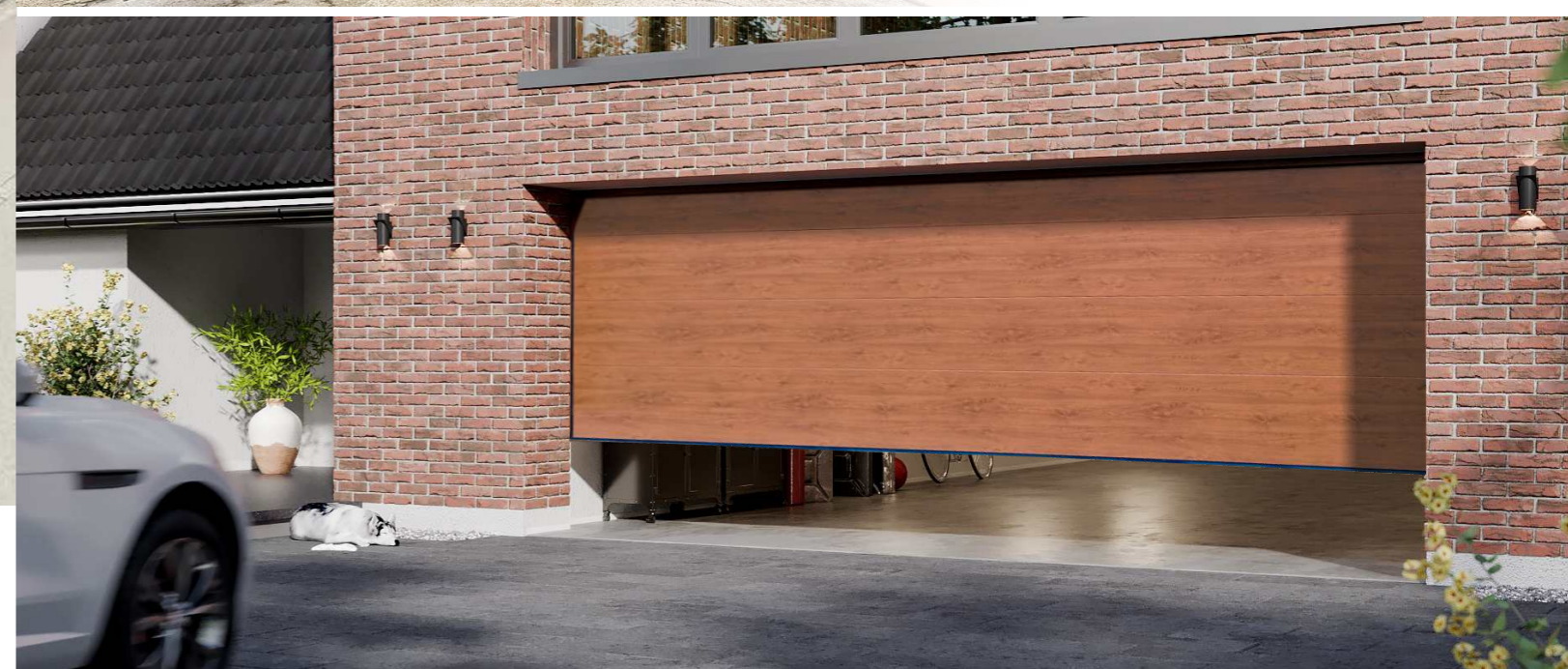

TICHÉ • BEZPEČNÉ • SPOL' AHLIVÉ



Spoločnosť **PEMAT Slovakia s.r.o.** sa zaoberá výrobou a montážou garážových, priemyselných a exteriérových brán. Neustálym vývojom a inováciami sa spoločnosť posúva vpred medzi popredných výrobcov a dodávateľov bránovej techniky. Na výrobu spoločnosť používa najnovšie technické vybavenie na trhu, zapája sa do spoločných európskych vývojov elektromechanických častí a úzko spolupracuje s poprednými spoločnosťami v Európe. Všetky komponenty na výrobu spadajú pod prísnu certifikáciu EU, tým sa udržiava najvyššia možná kvalita výrobku. Vnútorňú politiku kvality výroby má spoločnosť obhájenú tým, že je držiteľom certifikátu kvality ISO 9001:2008, čo zabezpečuje vysokú úroveň kvality výroby.

PEMAT
GARÁŽOVÉ BRÁNY

Tichý chod brány zabezpečujú špeciálne kolieska na ložiskách s pogumovanou vrstvou kolieska pre utlmenie nárazov. Špeciálne nylónové vložky držiakov koliesok, zamedzujú priamy dotyk kovu na kov a tým znižujú hlučnosť a trenie pri chode brány. Ďalším prvkom pre zníženie hlučnosti brány je remeňová koľajnica dráhy motora, ktorá dokáže pohybovať bránou s minimálnym hlukom.

Spofahlivosť našich brán vytyčuje fakt, že používame na výrobu brán, len komponenty, ktorých kvalita je schválená EU a popredného výrobcu panelov. Každá brána je vybavená dvoma pružinami s bezpečnostnými poistkami, nastavovacími spodnými pántmi, pre dokonalé vyváženie brány. Spojie kovania sú vytvárané najmodernejšou technológiou pre spájanie pozinkovaných plechov TORX, bez poškodenia povrchu zinku. Ďalším meradlom spoľahlivosti je fakt, že našej spoločnosti je udelený certifikát kvality ISO 9001, čo svedčí o kvalitných procesoch výroby v našej spoločnosti.

Najdôležitejšou prioritou pri výrobe brán je **bezpečnosť**. Snažíme sa používať maximálne množstvo bezpečnostných prvkov na bránach a ich motoroch. Bezpečnosť samotnej brány zabezpečujú bezpečnostné držiaky pružín a bezpečnosť motora zabezpečuje ampeometrické istenie nárazu kídla brány na prekážku. Ďalším prvkom bezpečnosti je zámok proti pricviknutiu prstov medzi sekcie. Polyuretánový panel ktorý používame na kídlo brány, je navrhnutý tak, aby pri otváraní a zatváraní minimalizoval medzeru medzi panelmi a tak zamedzil pricviknutiu prstov.

OBSAH:

sekčné brány	3
motor na bránu / tesnenie	4
sekčné brány RAL 9016	5
sekčné brány RAL 9006 , RAL 9007	6
sekčné brány RAL 7016	7
sekčné brány RAL 8014, RAL 9005	8
sekčné brány orech	9
sekčné brány zlatý dub, mahagón	10
sekčné brány - doplnky	11
sekčné brány - stavebná pripravenosť	12
kovania sekčných brán	13
montáž sekčnej brány do otvoru	15
realizácie presvetlenia brán s dverami	16
kídlové brány	17
kídlové brány RAL 9016	19
kídlové brány RAL 9006 , RAL 9007	20
kídlové brány RAL 7016	21
kídlové brány RAL 8014, RAL 9005	22
kídlové brány orech	23
kídlové brány zlatý dub, mahagón	24
kídlové brány s lomom / nesymetrické delenie	25
realizácie kídlových brán -symetrické delenie	26
kídlové brány a samostatné dvere	27
kídlové brány s integr. dverami / okienkami	28
realizácie - presvetlenie kídlových brán	29
rezy kídlových brán	30
priemyselná sekčná brána	33
realizácie priemyselných sekčných brán	34
priemyselná sekčná brána -kovania	35
priemyselná sekčná brána -konštrukcie	37
farby a povrchy brán, priem. kídlové brány	38
rolovacie brány	39
exteriérové brány	41
bezpečnostné mreže	43
závery	44
realizácie rolovacích a rýchlobežných brán	45
typizované sekčné brány	47
rezy typizovanou sekčnou bránou	48
bezpečnosť sekčných brán	50





pre 100% vyváženie brány



každý panel je vybavený bezpečnostným zámkom proti privretiu prstov



bezpečnosť brány zaručujú bezpečnostné poisťky pružín proti pádu brány

Sekčné garážové brány majú vysoký štandard prevedenia, ktoré zaručujú komfort, bezpečnosť a pohodlie používania, ako aj výbornú tepelnú izoláciu. Naše sekčné brány sú vyrobené z kvalitných polyuretánových panelov najvyššej kvality tak, aby si aj po rokoch používania zachovali svoje kvalitatívne vlastnosti. Vďaka širokej škále systémov kovaní je možné sekčnú bránu osadiť do takmer každého stavebného otvoru.

v základnej výbave

koliesko tiché



remeňová dráha



farebné prevedenie

vďaka širokej ponuke extralaminácií s viac ako 40 odtieňmi vieme na požiadanie farbu brány prispôbiť Vaším predstavám



na základe požiadavky zákazníka sa môžu polyuretánové panely aj striekať akýmkoľvek odtieňom podľa vzorkovníka RAL



NOVINKA

ovládanie garážovej brány telefónom cez aplikáciu

Každý motor PEMAT má vybavenie WIFI, cez ktorú sa brána ovláda.

Možnosti ovládania pomocou aplikácie :

Celkové otvorenie / zatvorenie brány

Čiastočné otvorenie / zatvorenie brány

Zobrazenie pohybu brány v danom čase na aplikácii

História pohybu brány – otvorená, zatvorená, s dátumom a časom

Ovládanie svetla na motore – vypnúť / zapnúť

PREDNOSTI MOTORA:

- rýchlosť otvárania brány až 0,2 m/s
- LED osvetlenie
- Plávajúci kód

Garážové tesnenie

tesniaca guma na podlahu

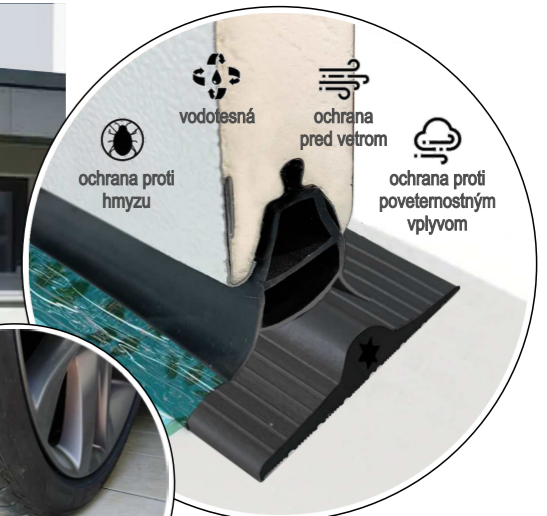

sekčná brána - RAL 9016 (biela)

PEMAT
GARÁŽOVÉ BRÁNY

- TICHÉ
- BEZPEČNÉ
- SPOLĀHLIVÉ

sekčná brána - RAL 9006 (strieborná)



sekčná brána - pohľad z vnútornej strany



5

sekčná brána - RAL 9007



6

sekčná brána - RAL 7016 (antracit)

PEMAT
GARÁŽOVÉ BRÁNY

- TICHÉ
- BEZPEČNÉ
- SPOLIAHLIVÉ

sekčná brána - RAL 8014 (hnedá)



sekčná brána - pohľad z vnútornej strany



sekčná brána - RAL 9005 POLYGRAIN (čierna lesklá)



sekčná brána - orech

PEMAT
GARÁŽOVÉ BRÁNY

- TICHÉ
- BEZPEČNÉ
- SPOL'AHLIVÉ

sekčná brána - zlatý dub



sekčná brána - pohľad z vnútornej strany



sekčná brána - mahagón



Kľučka pre sekčné brány

PEMAT
GARÁŽOVÉ BRÁNY

- TICHÉ
- BEZPEČNÉ
- SPOL'AHLIVÉ

sekčná brána - stavebná pripravenosť

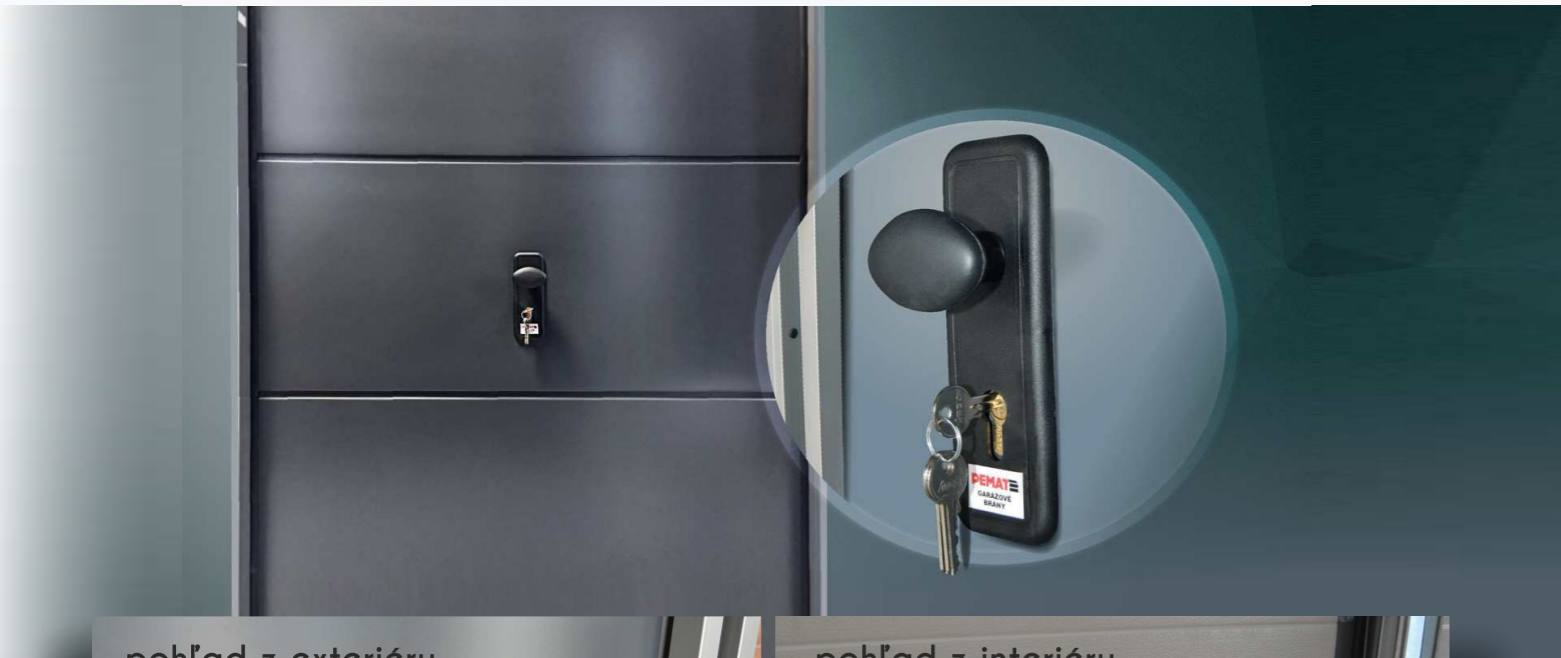

pohľad z exteriéru

pohľad z interiéru



Núdzový otvárač pre sekčné brány



pohľad z exteriéru

pohľad z interiéru

Príprava otvoru na sekčnú garážovú bránu možnosti voliteľných doplnkov

Pri výbere sekčnej garážovej brány je dôležité poznať a pripraviť stavebný otvor, ktorý bude spĺňať technické kritéria, na základe ktorých použijeme najideálnejší a najkomfortnejší systém kovania, ktorý splní pranie a požiadavky zákazníka (viď. technická špecifikácia na strane 13. a 14.).

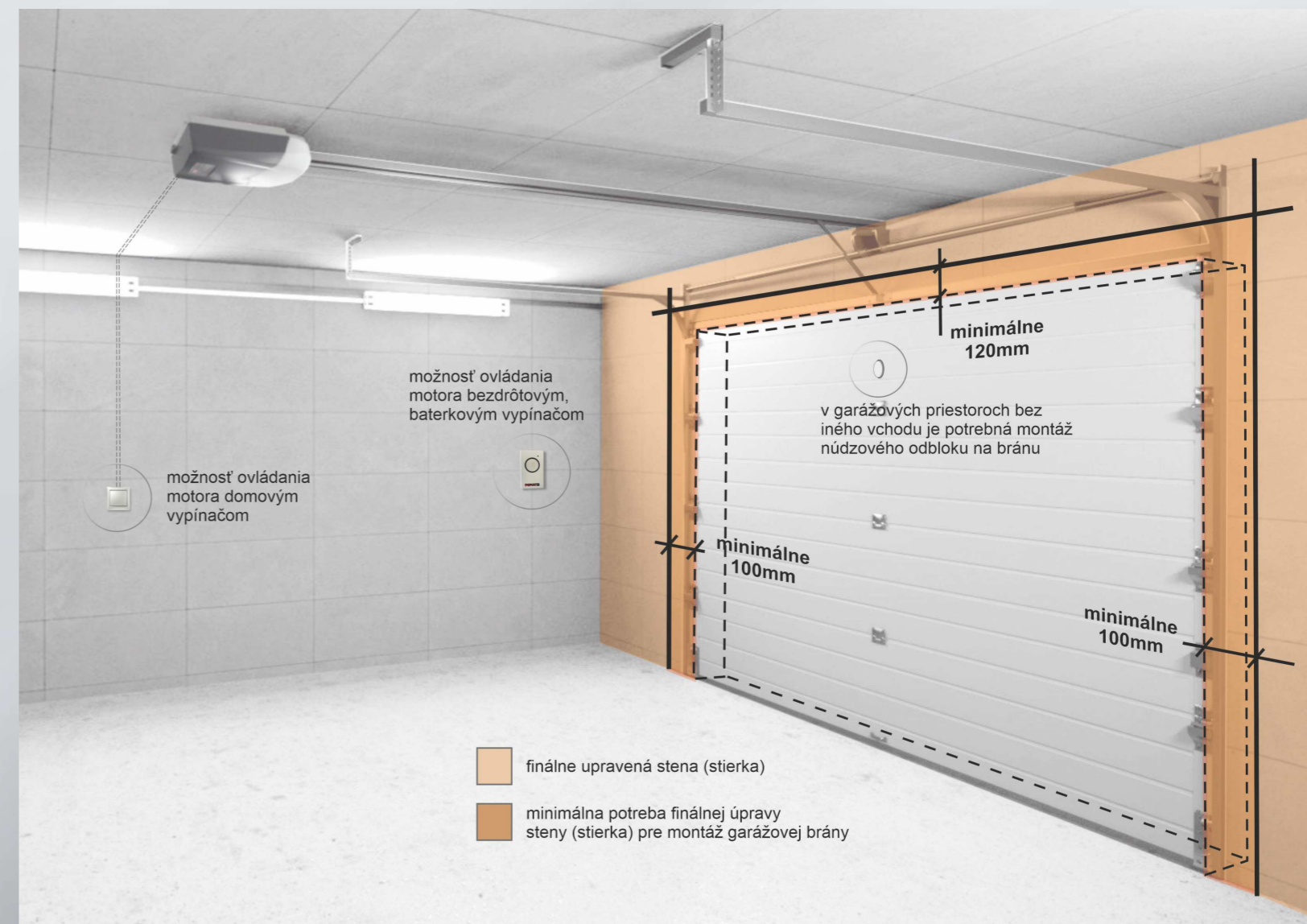



Kovania sekčných brán

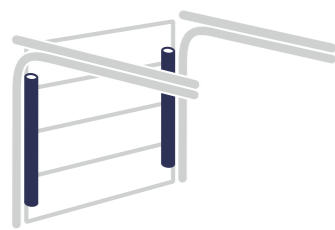

DD120X

- Reziđenčný bránový systém s ťažnými pružinami
- Jednoduchá a rýchla montáž vďaka unikátnemu závesnému systému, ktorý používa inovatívne komponenty
- Integrovaný a patentovaný kompenzátor diaľky lanka
- Plne predpripravený set pružín
- Voliteľný kryt ťažných pružín

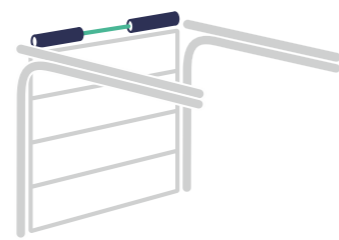

DD190F

- Reziđenčný bránový systém s pružinami montovanými na preklade
- Najpoužívanéjšie kovanie sekčných brán
- Používaný pri nižších nadpražiacch

	DD120X	DD190F
Max. hmotnosť brány	130 kg	295 kg*
Max. rozmer brány	Š 5000** V 3000	Š 6000** V 3500
Požadovaný bočný priestor	Minimum*** 70 Štandard 100	Minimum*** 100 Štandard 120
Požadovaná výška nadpražia s motorom	Minimum*** 120	Minimum*** 190
Požadovaná výška nadpražia s manuálnym otváraním	Minimum*** 90	Minimum*** 200

Rozmery sú uvedené v mm

*Certifikované limity systému sú závislé na použítom pohone / **Záleží na výške a hmotnosti brány / ***Omedzenie priestoru pre prejazd (max. 30mm na výšku a na oboch stranách)

Dvojitá dráha (s pružinou v predu) DD 190F

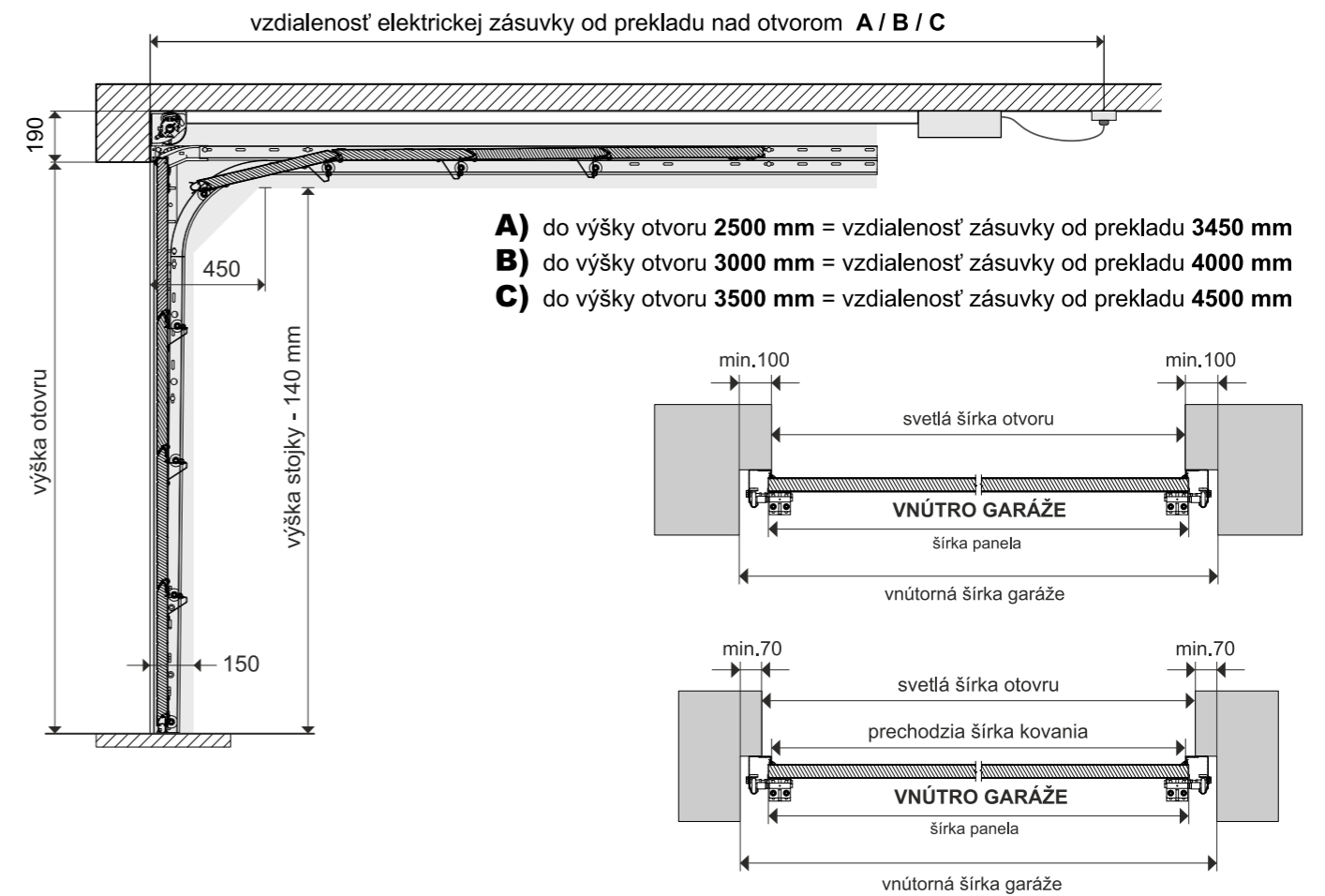

Dvojitá dráha (s ťažnými pružinami po stranách) DD 120X

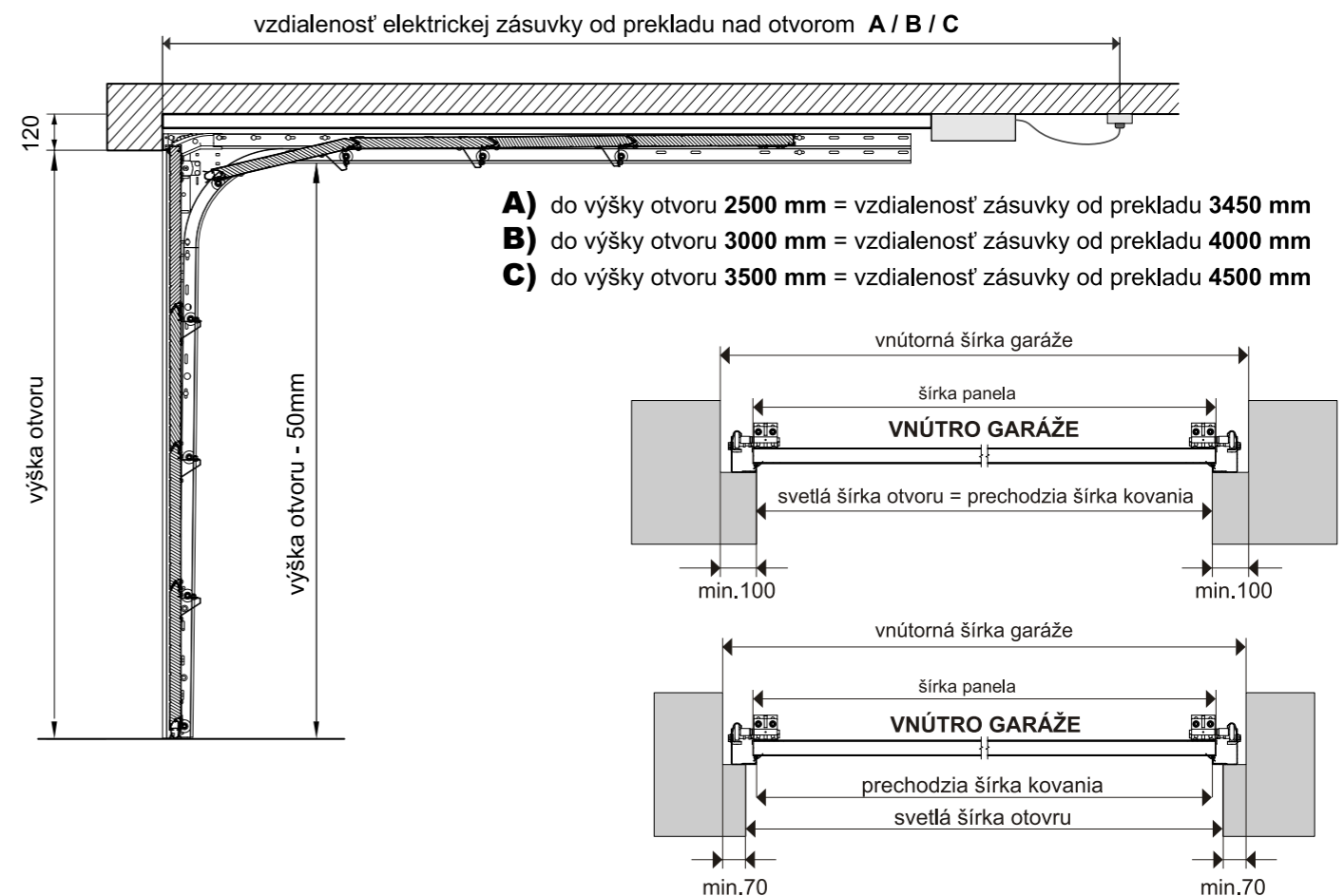

Montáž sekčnej brány do otvoru

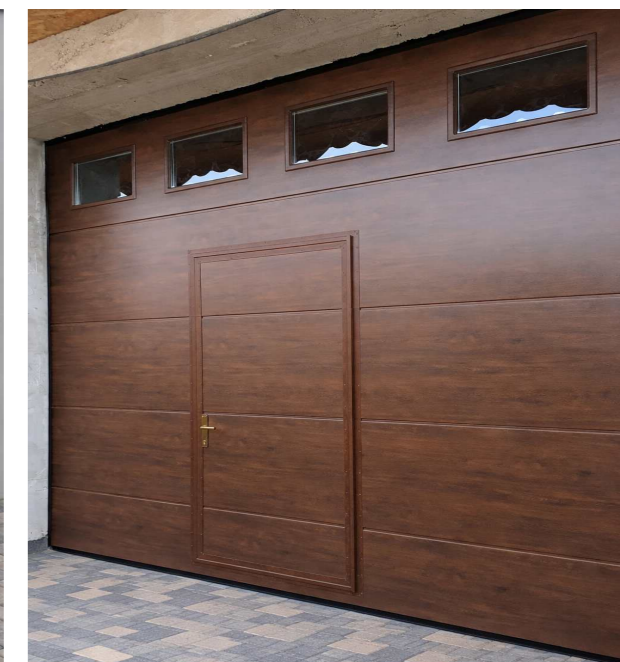
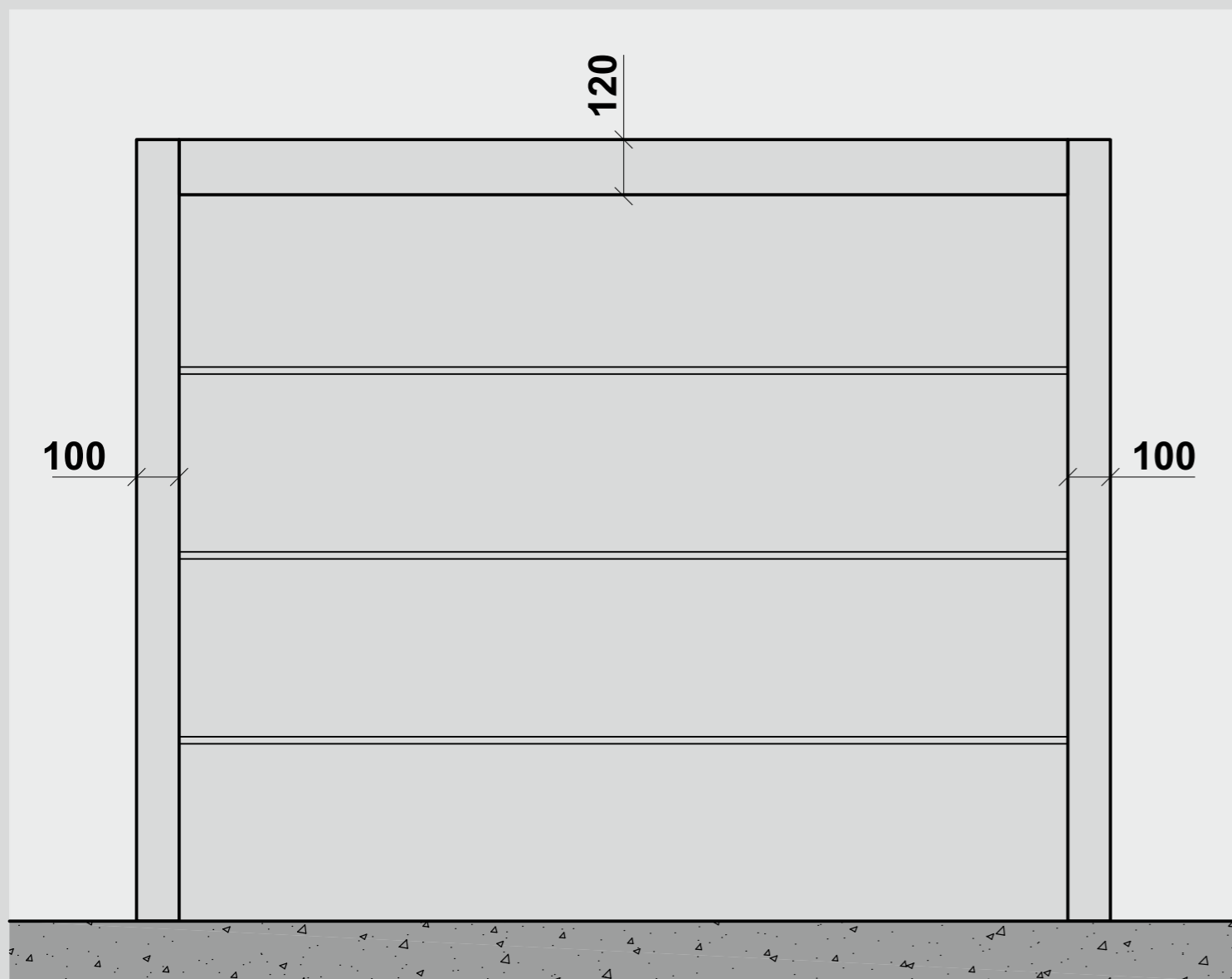

krídlová brána



- TICHÉ
- BEZPEČNÉ
- SPOLIAHLIVÉ

spôsoby otvárania



modernizácia spôsobu otvárania a zatvárania krídel pomocou integrovanej zástrče



pohľad z vnútra



pohľad zvonku

klavírový skrytý pánt



klučka



guľa

ponuka farieb

biela RAL9016

strieborná

zlatá

hnedá RAL8019

antracit RAL7016

čierna RAL9005

Krídlové garážové brány s voliteľnou možnosťou osadenia sú ideálnym riešením pre garáž, v ktorej je potrebné zachovať celkový vnútorný priestor. Sú vyrábané z hliníkového rámu, ktorý je vyplnený oceľovým profilom, aby bola zabezpečená tak funkčná, ako aj estetická funkcia. Krídla je možné rozdeliť symetricky aj nesymetricky a v prípade nedostatku priestoru pre otváranie zvolíme harmonikové lomenie krídla.

súčasťou brány je nadštandardné **qlonové tesnenie** odolné voči poveternostným podmienkam



pohľad z vnútornej strany



pohľad z vonkajšej strany



farebné prevedenie



na základe požiadavky zákazníka sa môžu polyuretánové panely aj striekať akýmkoľvek odtieňom podľa vzorkovníka RAL

vďaka širokej ponuke extralaminácií s viac ako 40 odtieňmi vieme na požiadanie farbu brány prispôsobiť Vaším predstavám



krídlová brána - RAL 9016 (biela)

PEMAT
GARÁŽOVÉ BRÁNY

- TICHÉ
- BEZPEČNÉ
- SPOĽAHLIVÉ

krídlová brána - RAL 9006 (strieborná)



krídlová brána - pohľad z vnútornej strany

krídlová brána - RAL 9007

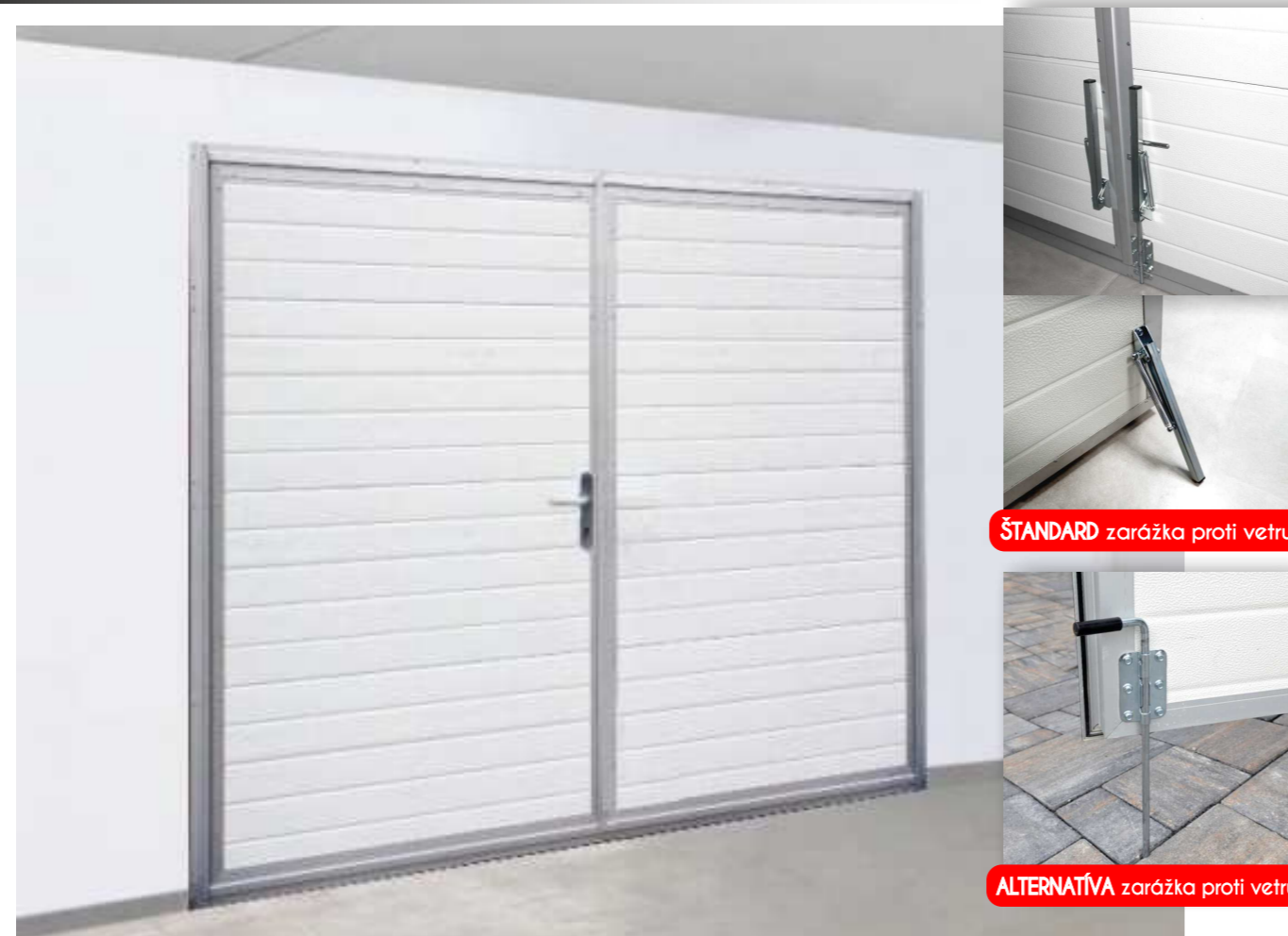

krídlová brána - RAL 7016 (antracit)

PEMAT
GARÁŽOVÉ BRÁNY

- TICHÉ
- BEZPEČNÉ
- SPOĽAHLIVÉ

krídlová brána - RAL 8014 (hnedá)



krídlová brána - pohľad z vnútornej strany

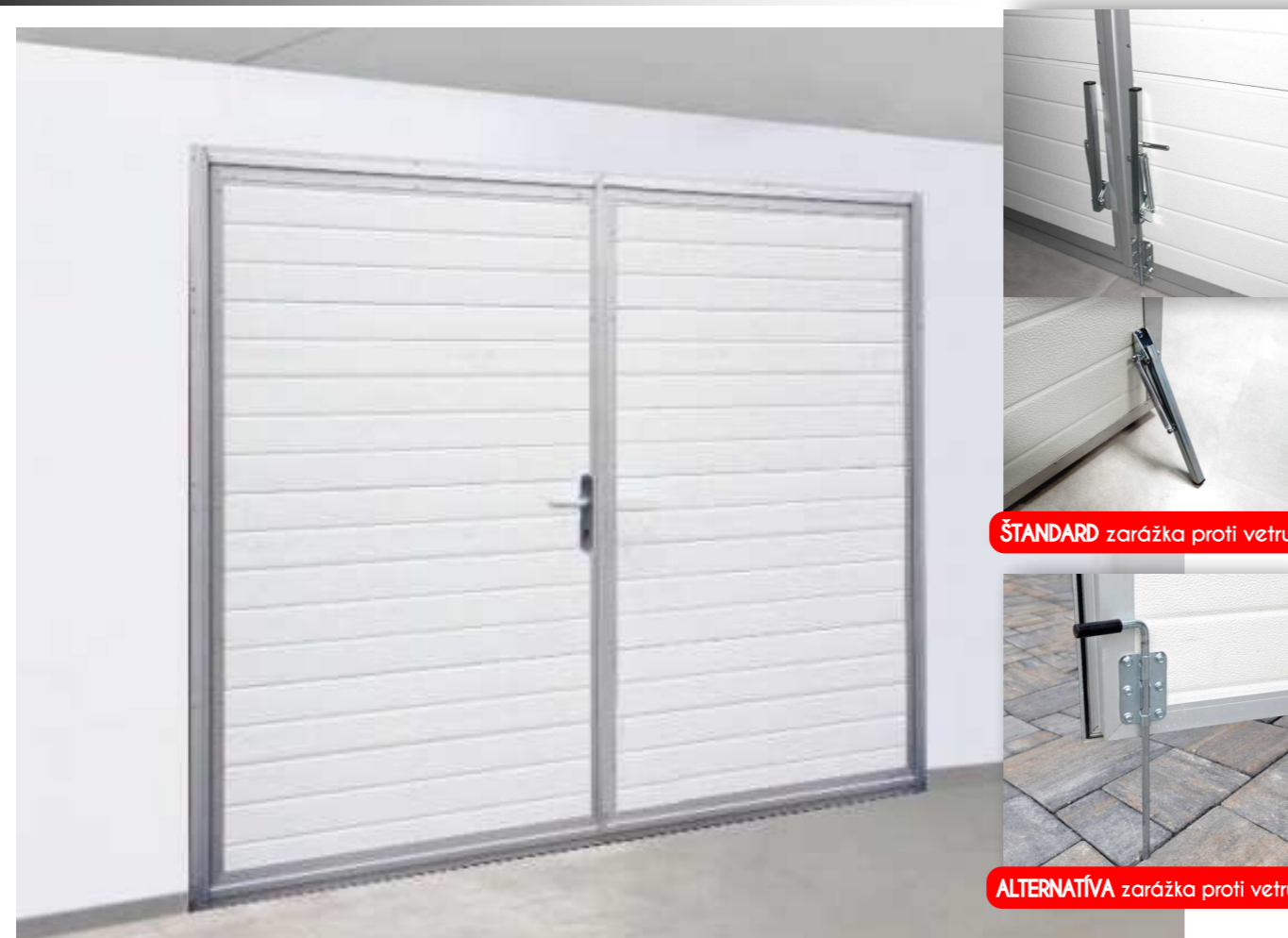

krídlová brána - RAL 9005 POLYGRAIN (čierna lesklá)



krídlová brána - orech

PEMAT
GARÁŽOVÉ BRÁNY

- TICHÉ
- BEZPEČNÉ
- SPOL'AHLIVÉ

krídlová brána - zlatý dub



krídlová brána - pohľad z vnútornej strany

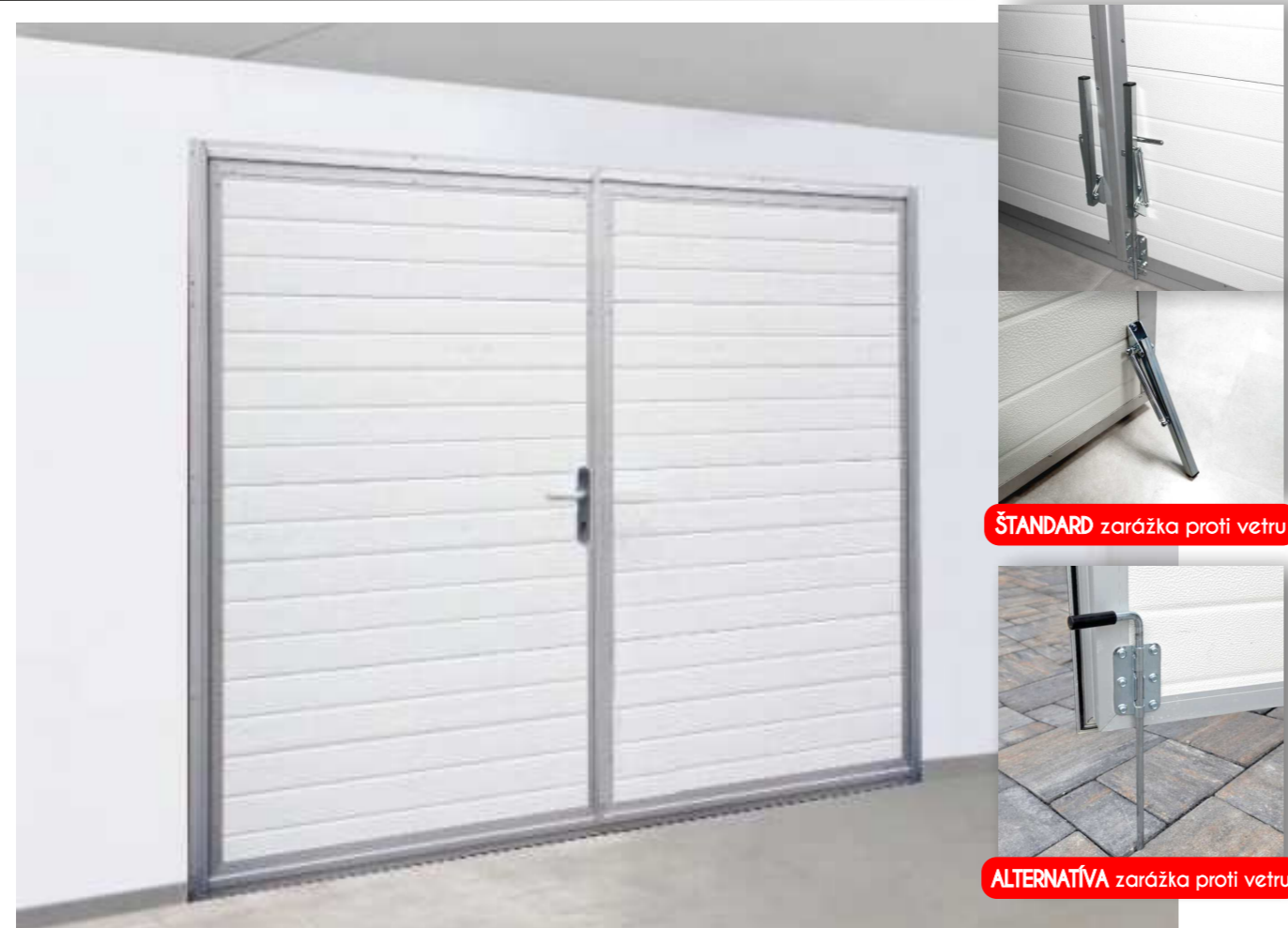

krídlová brána - mahagón





Nesymetrické delenie křidel



realizácie - krídlové brány a samostatné dvere



- TICHÉ
- BEZPEČNÉ
- SPOLIAHLIVÉ

realizácie - krídlové brány s integrovanými dverami



realizácie - krídlové brány s okienkami



realizácie - presvetlenie krídlových brán

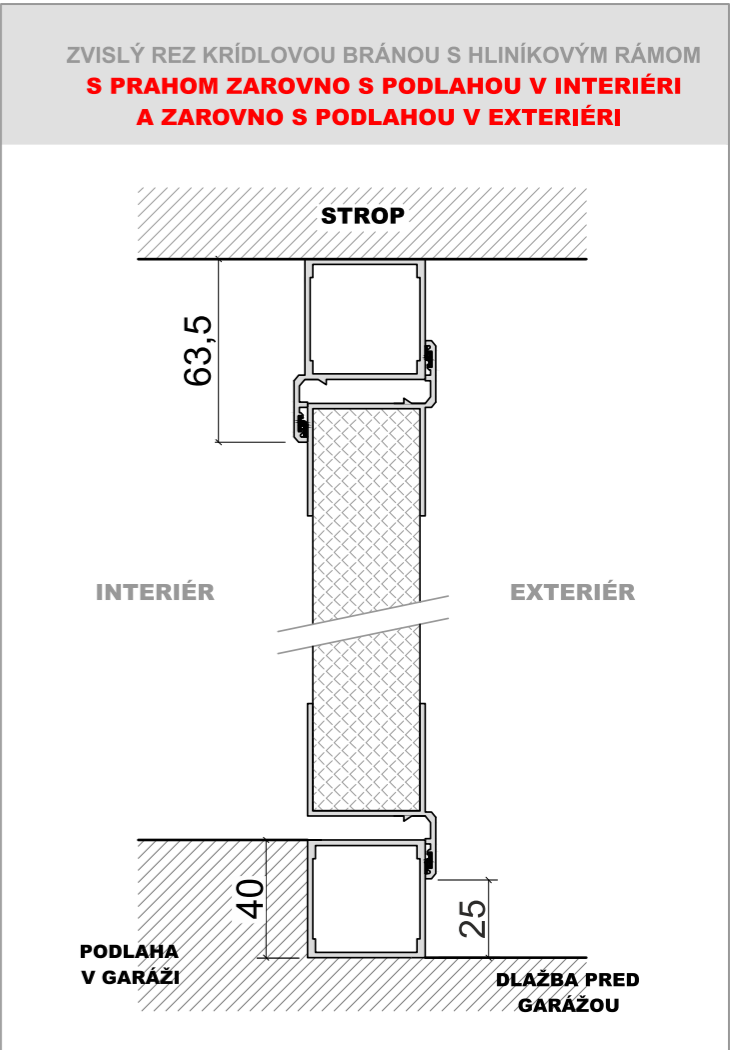
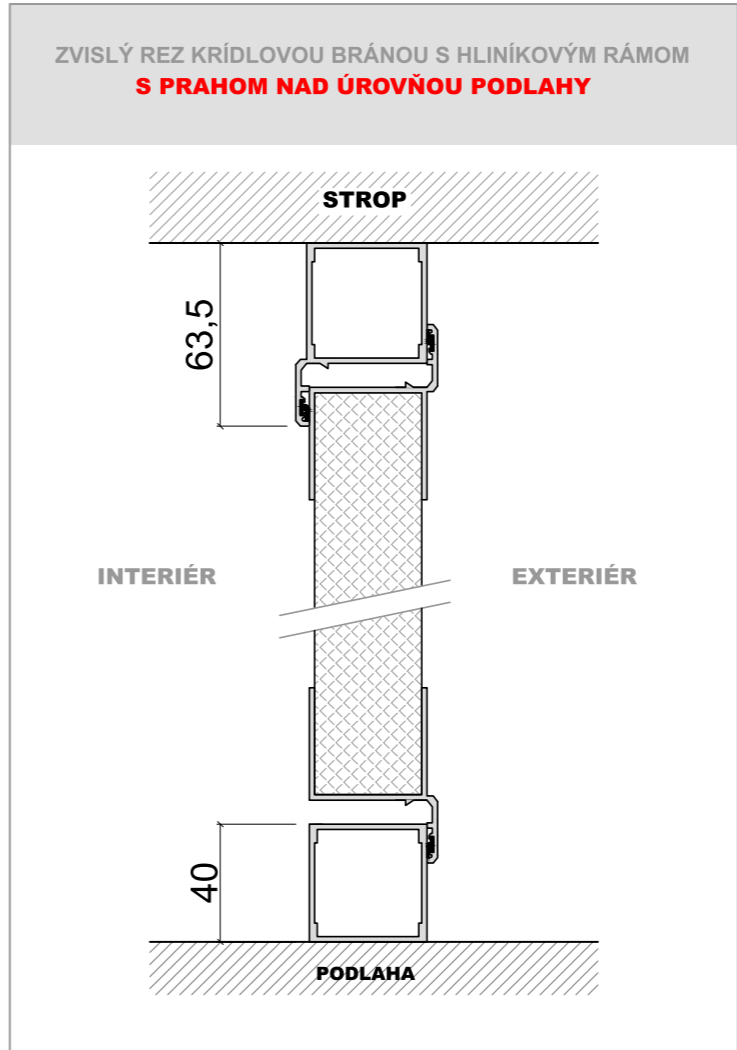
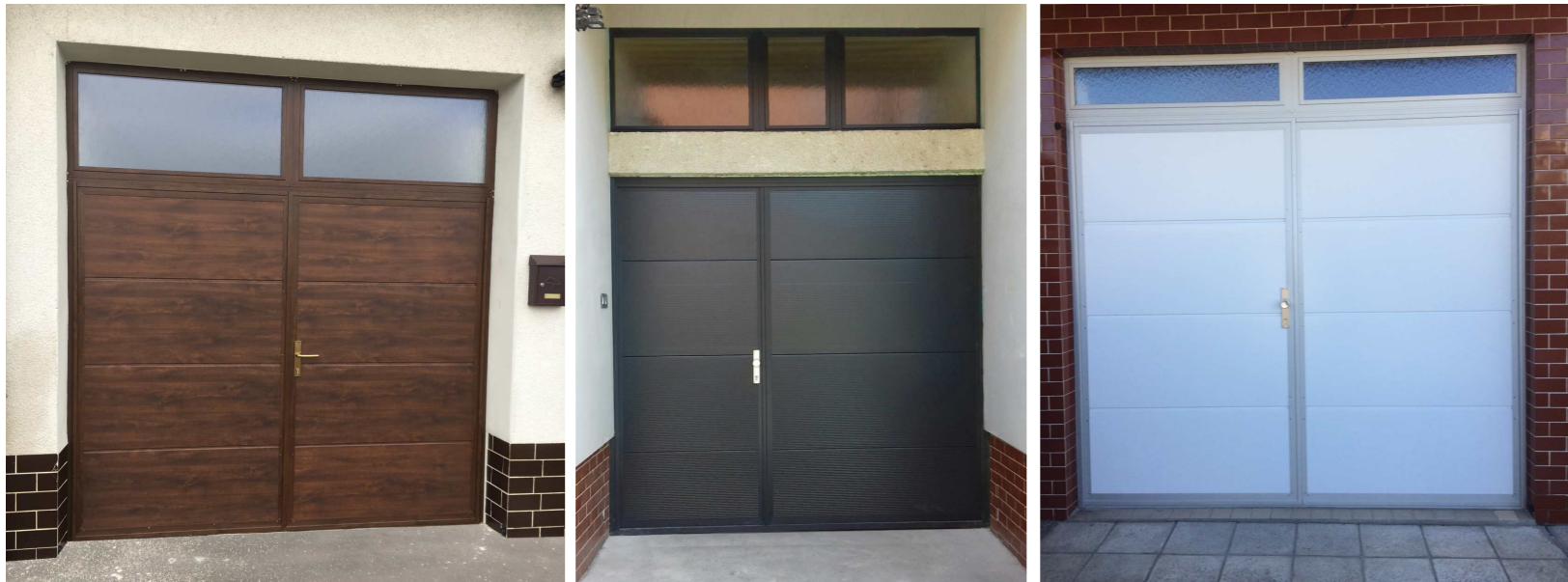
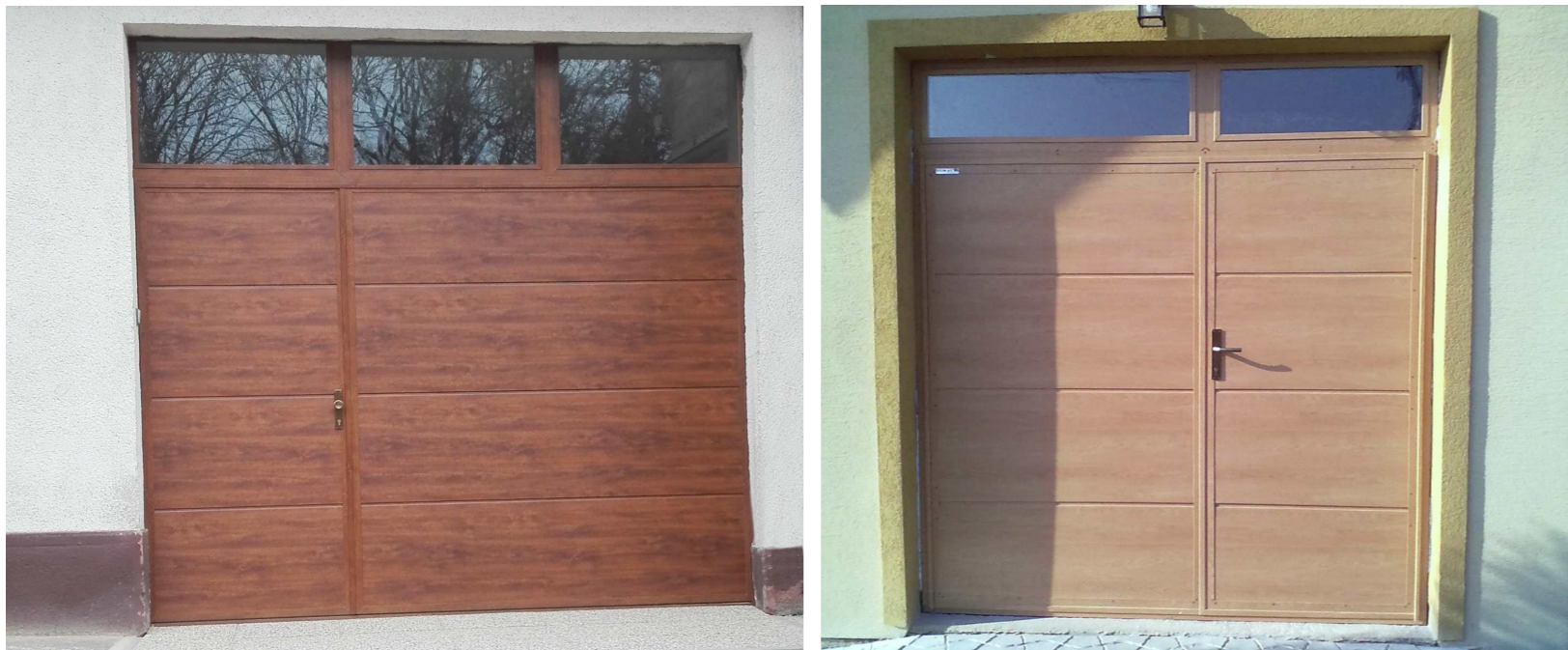

Rez osadenia krídlových brán

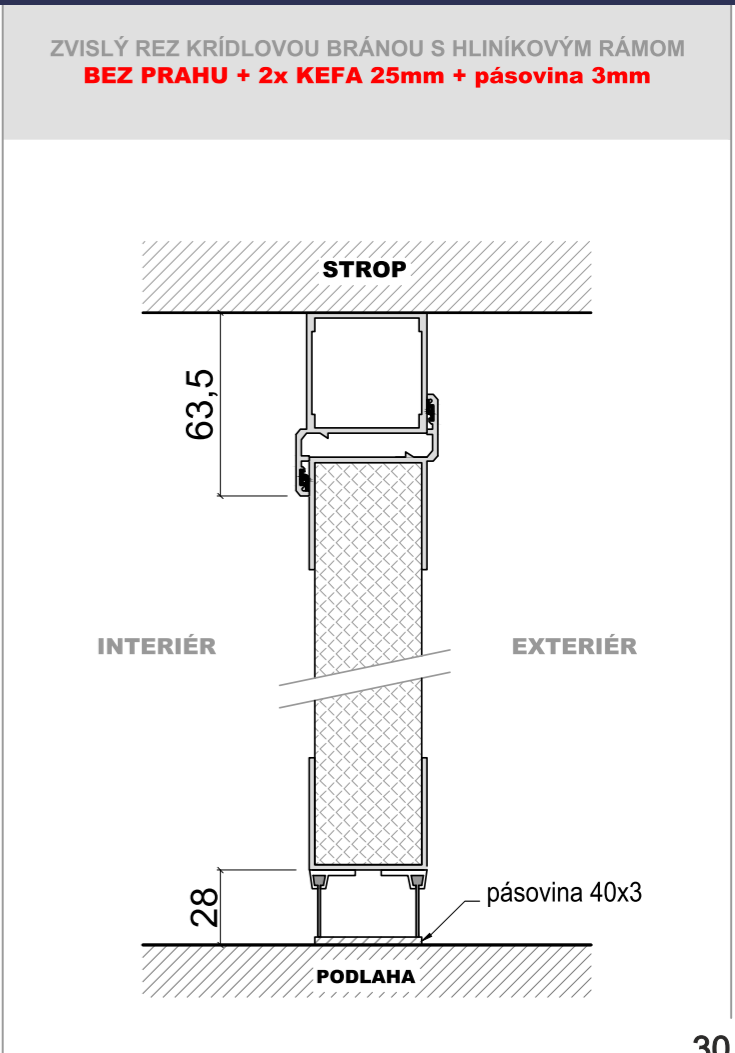
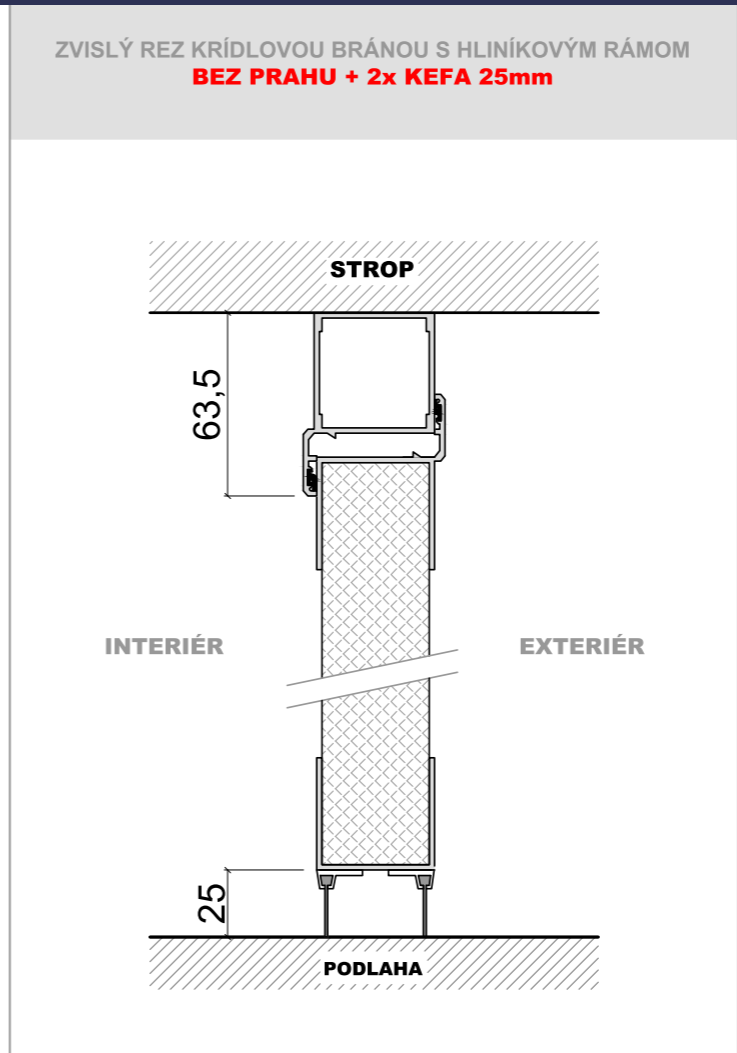

VODOROVNÝ REZ KRÍDLOVOU BRÁNOU S HLINÍKOVÝM RÁMOM
OSADENIE BRÁNY DO OTVORU

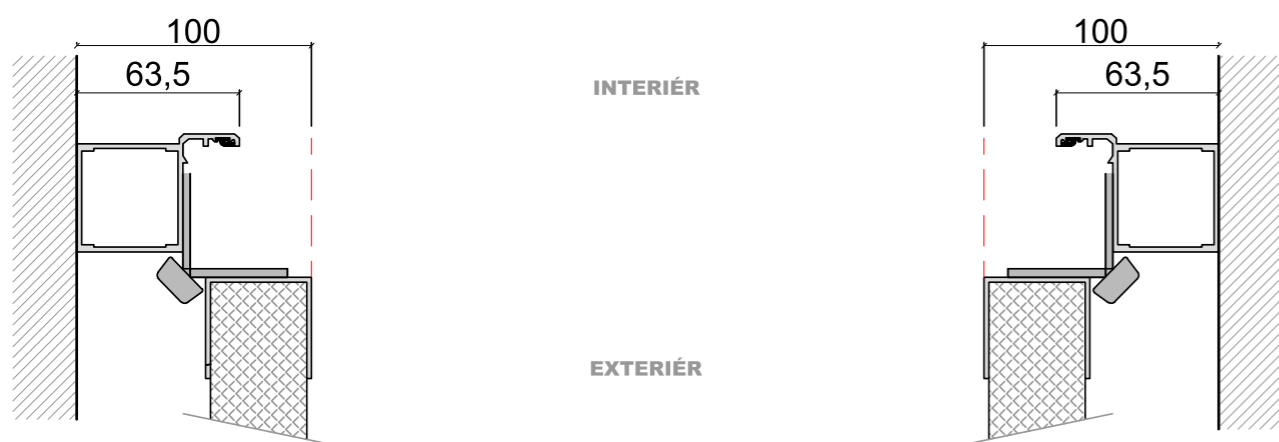
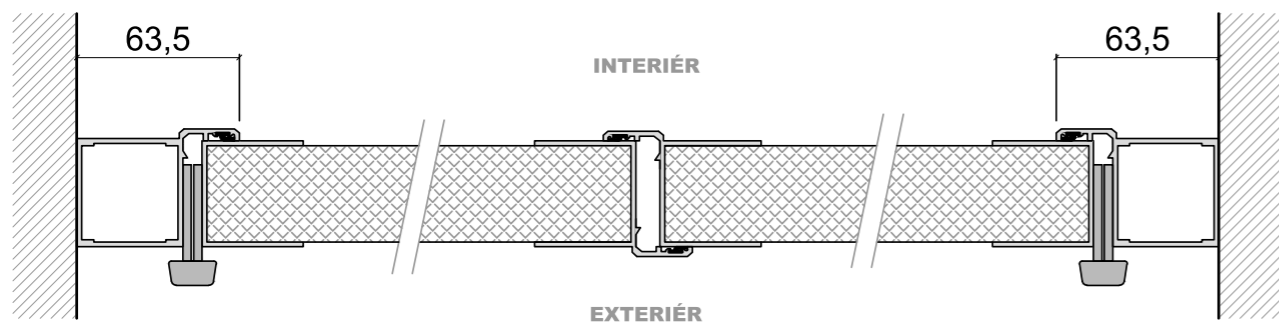

VODOROVNÝ REZ KRÍDLOVOU BRÁNOU S HLINÍKOVÝM RÁMOM
OSADENIE BRÁNY PRED OTVOR - LIMEC DO OTVORU

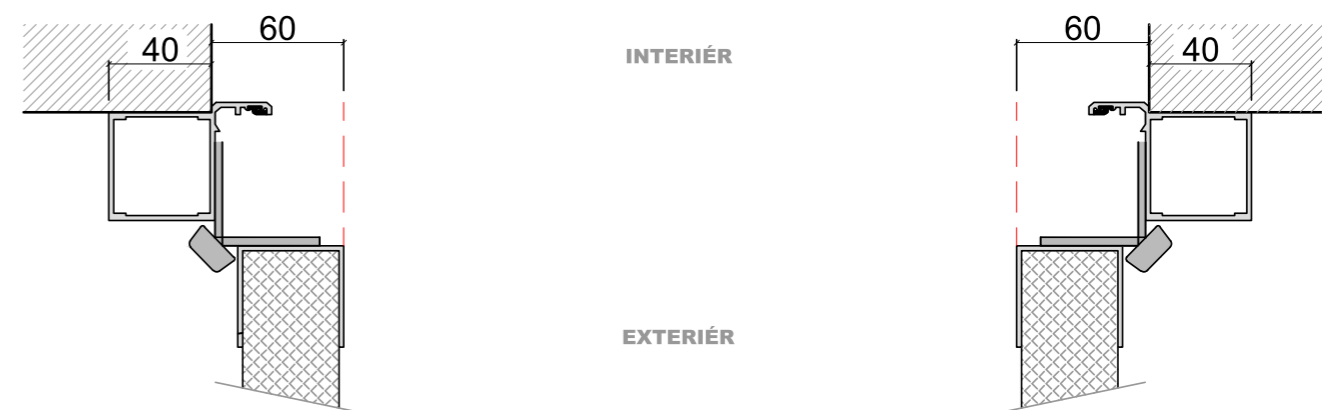
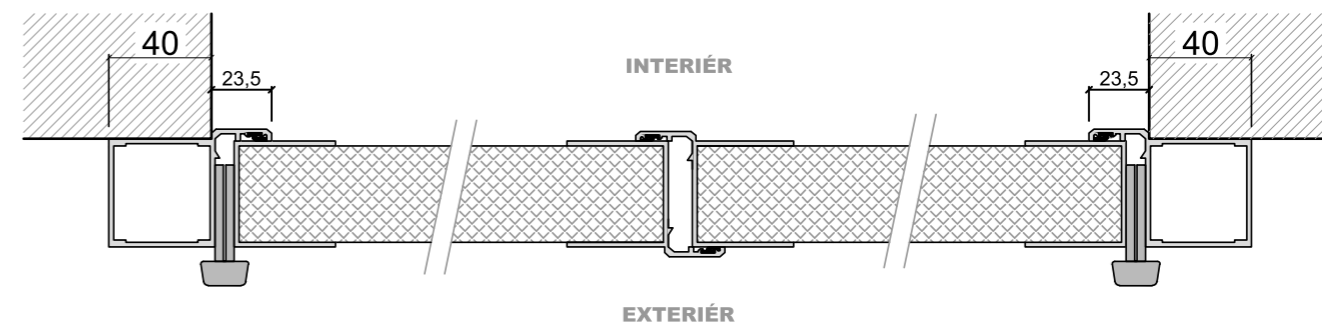

Rez osadenia krídlových brán

VODOROVNÝ REZ KRÍDLOVOU BRÁNOU S HLINÍKOVÝM RÁMOM
OSADENIE BRÁNY PRED OTVOR

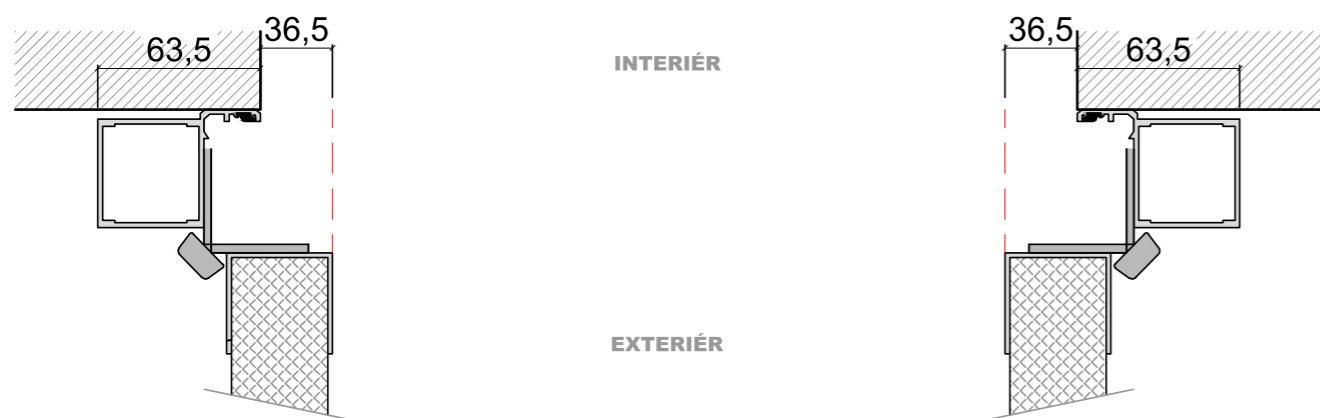
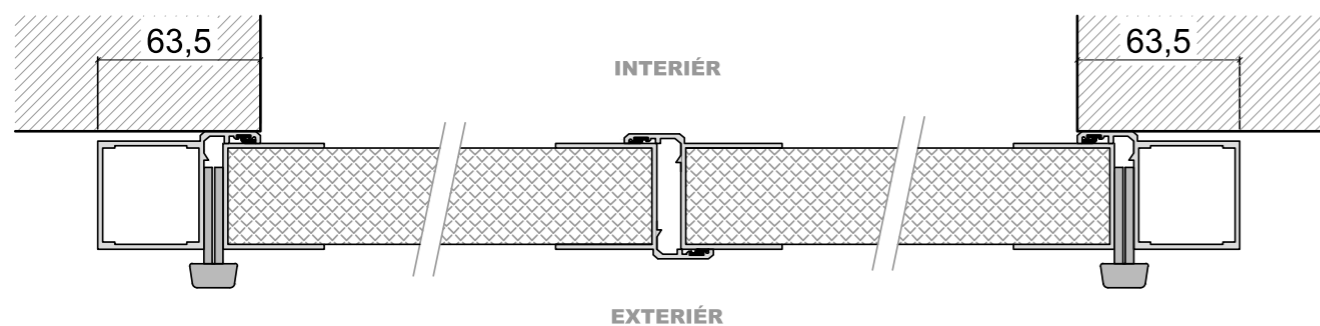

Rez osadenia krídlových brán

VODOROVNÝ REZ KRÍDLOVOU BRÁNOU S HLINÍKOVÝM RÁMOM
OSADENIE BRÁNY PRED OTVOR - OTVORENÉ KRÍDLA V ROVINE S OTVOROM

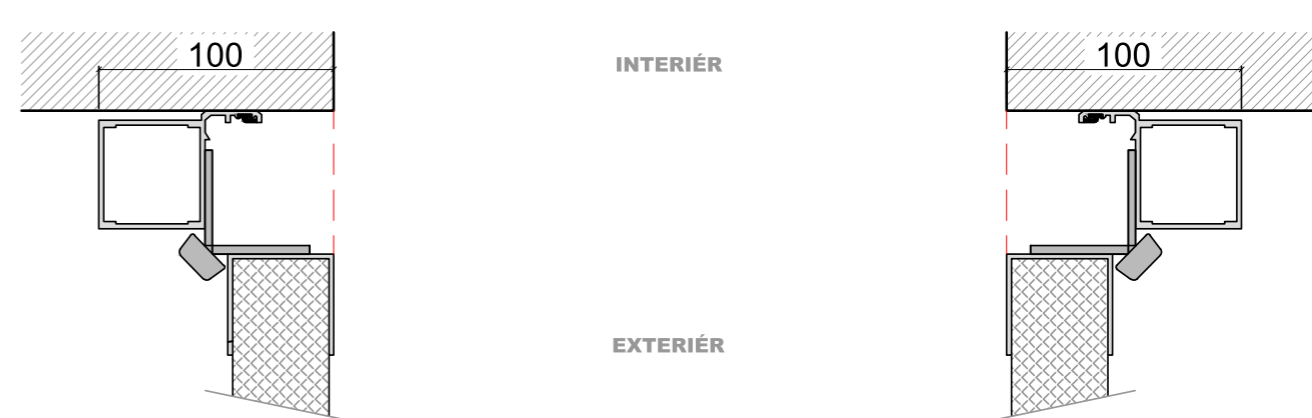
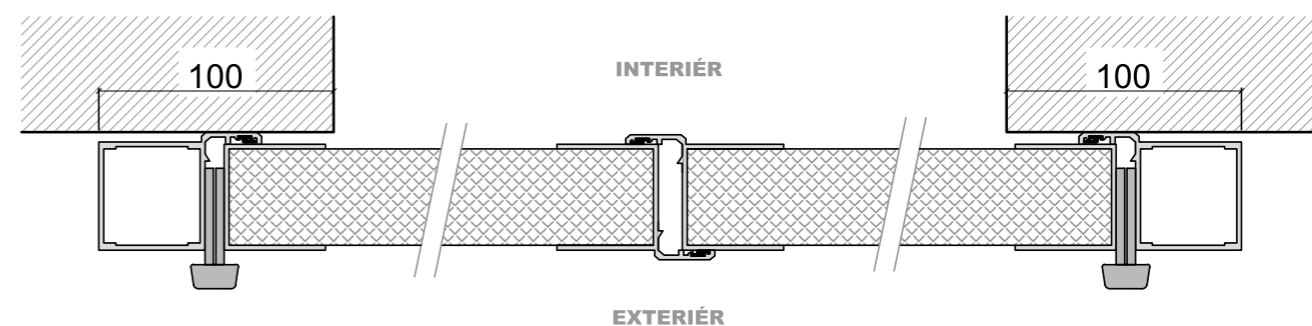

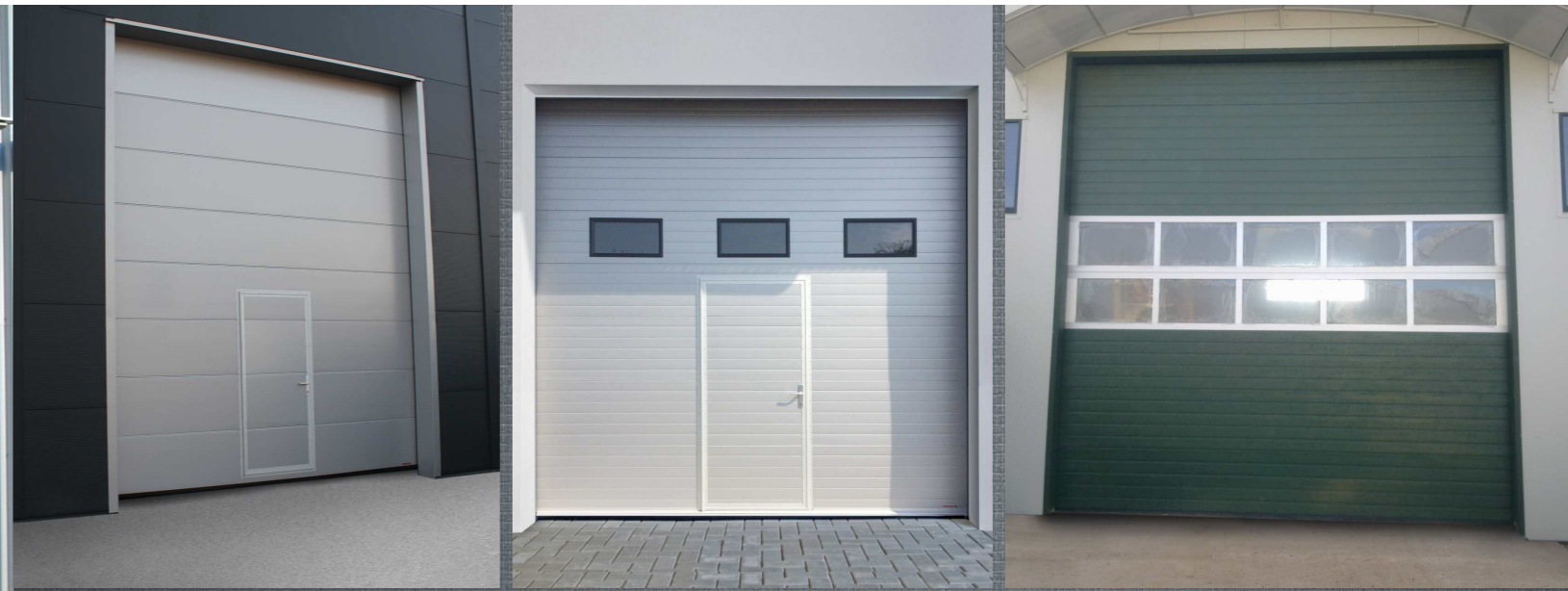

Priemyselná sekčná brána

Priemyselné sekčné brány sa otvárajú zvisle hore a poskytujú tak priestor pred bránou aj za ňou. Lamely brány sa ukladajú pod stropom plošne, cez otvor zvisle alebo podľa sklonu strechy. Sekčné priemyselné brány je možné prispôbiť požiadavkám a umiestniť do nich personálne dvere alebo presvetlovacie sekcie, čo zabezpečuje tak dizajnové, ako aj funkčné riešenie uzavretia priestoru.



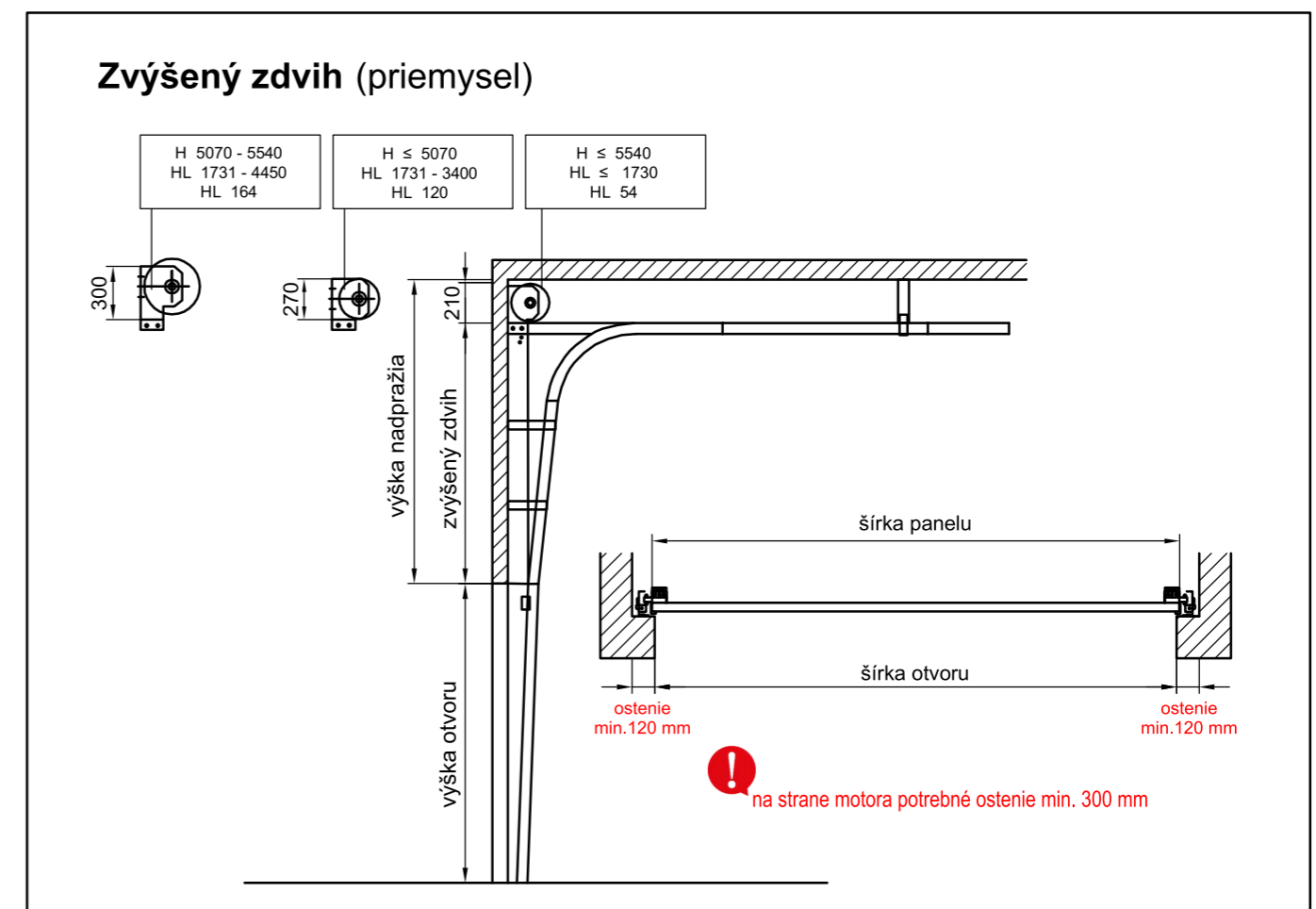
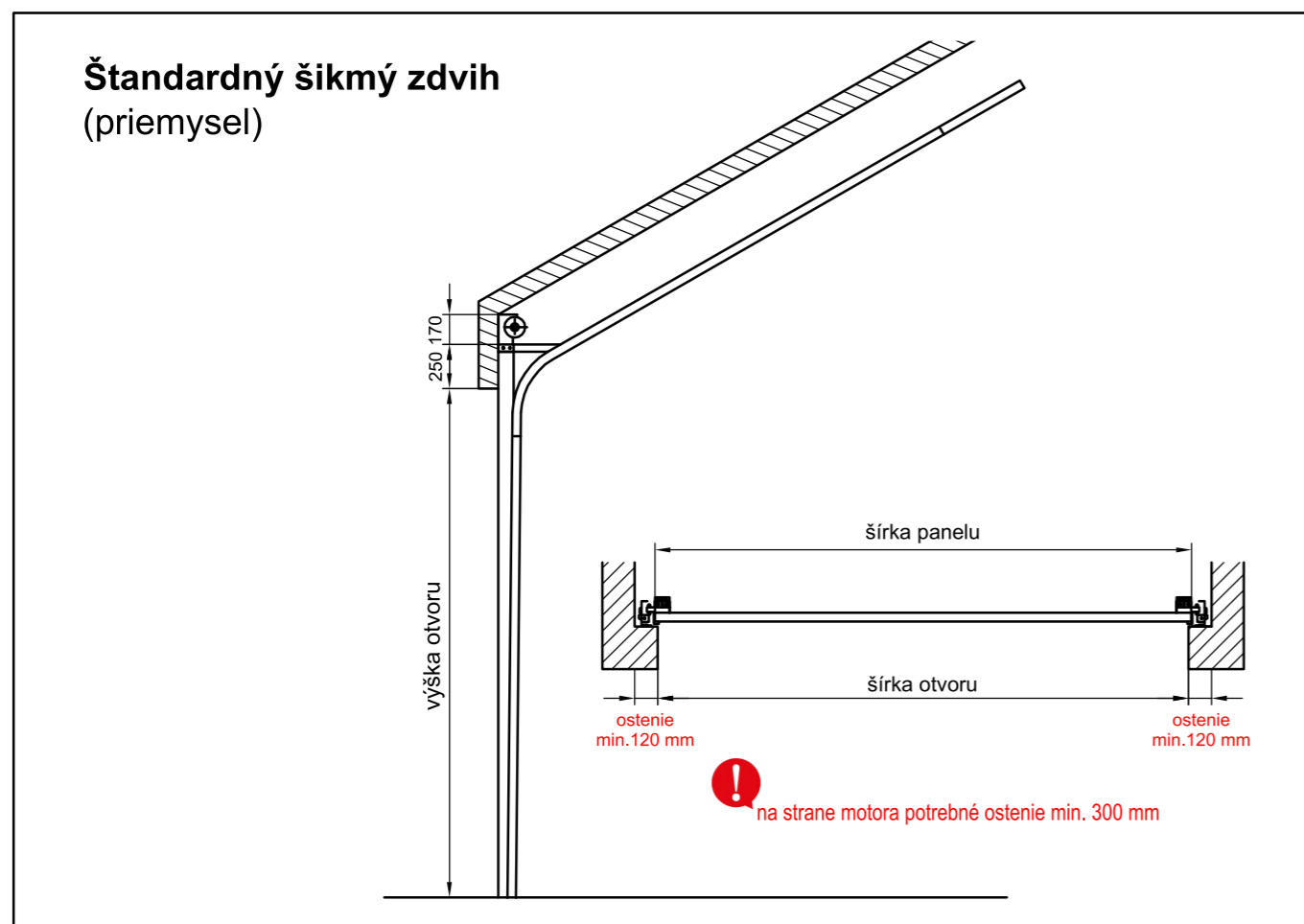
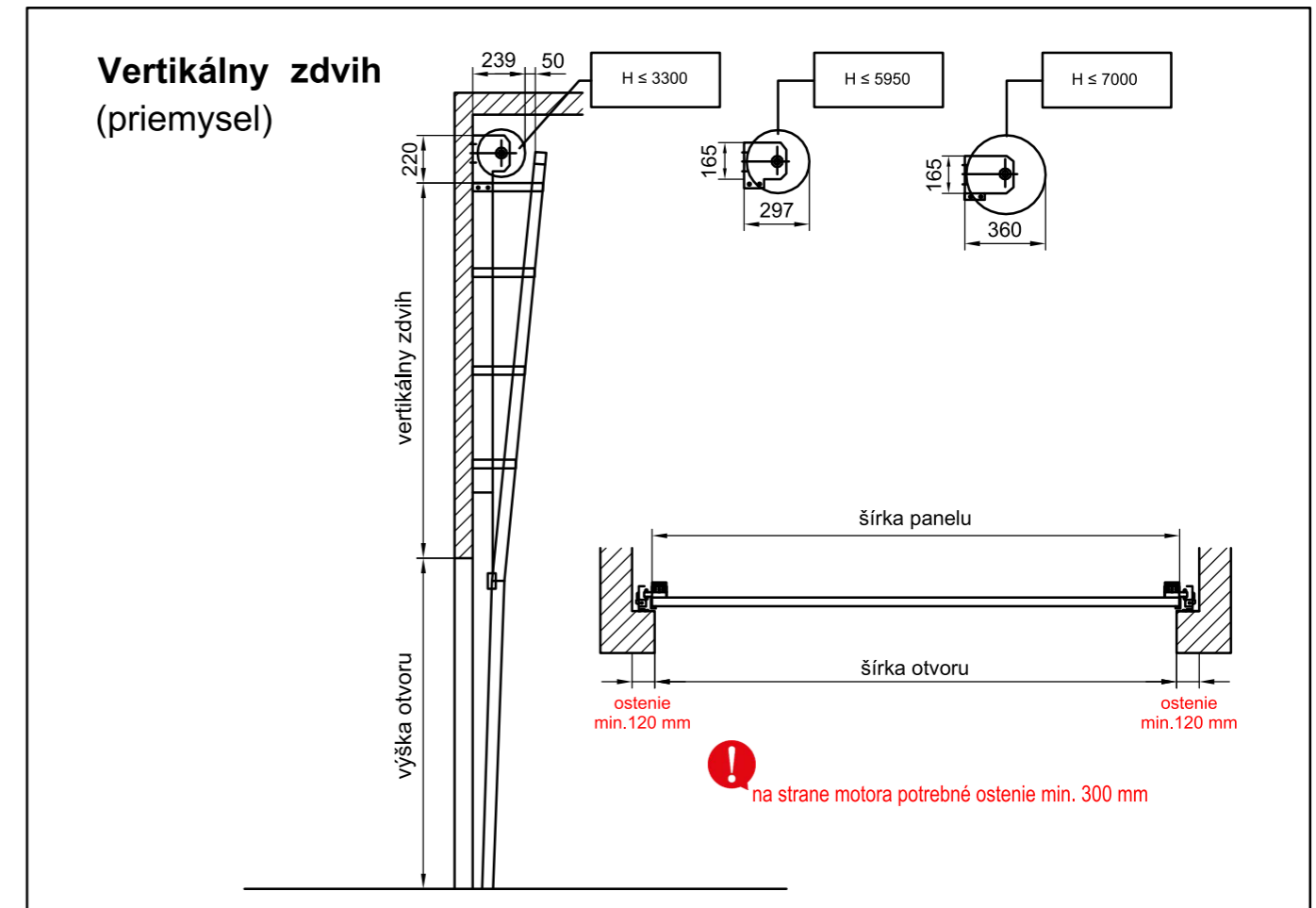
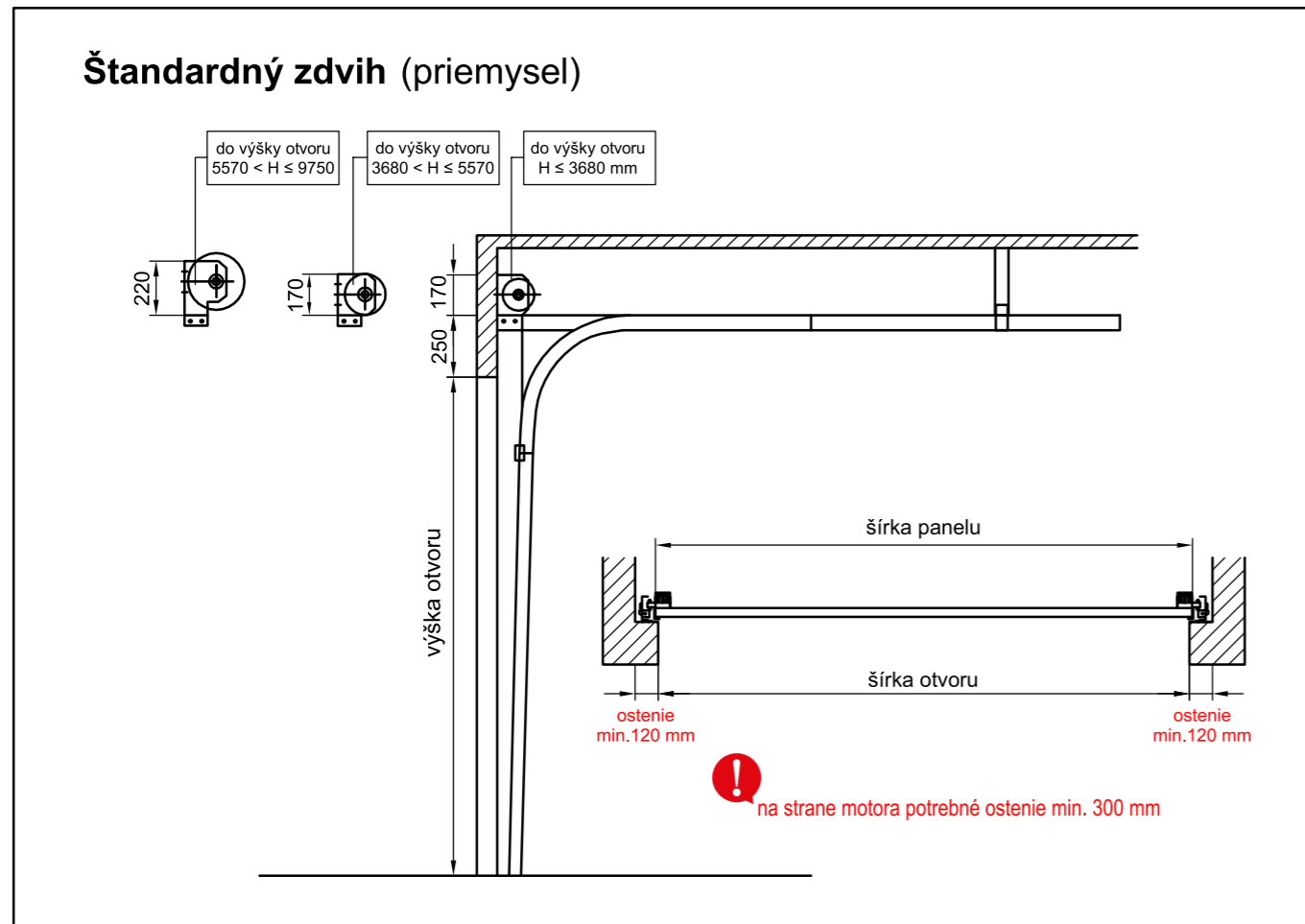

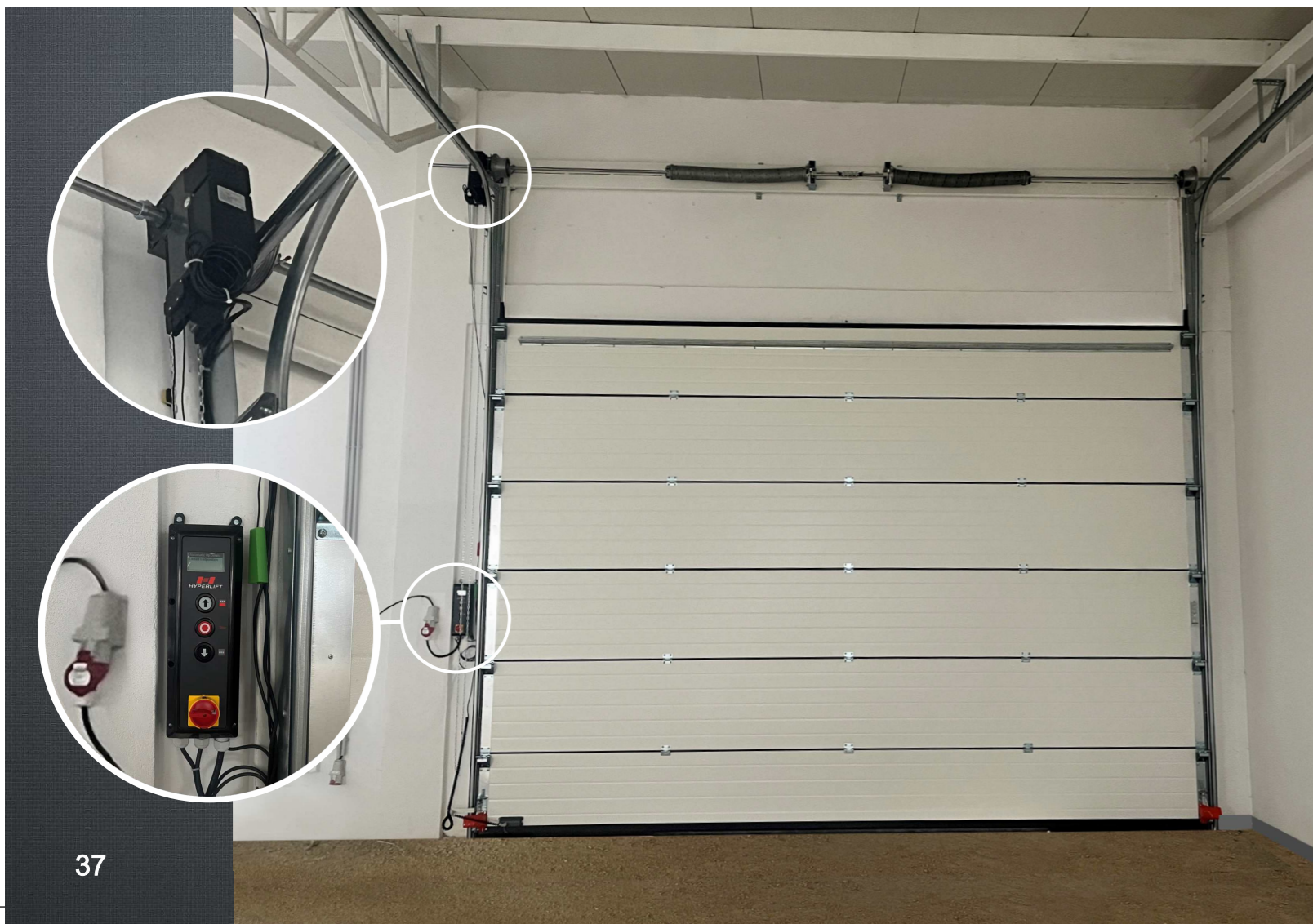
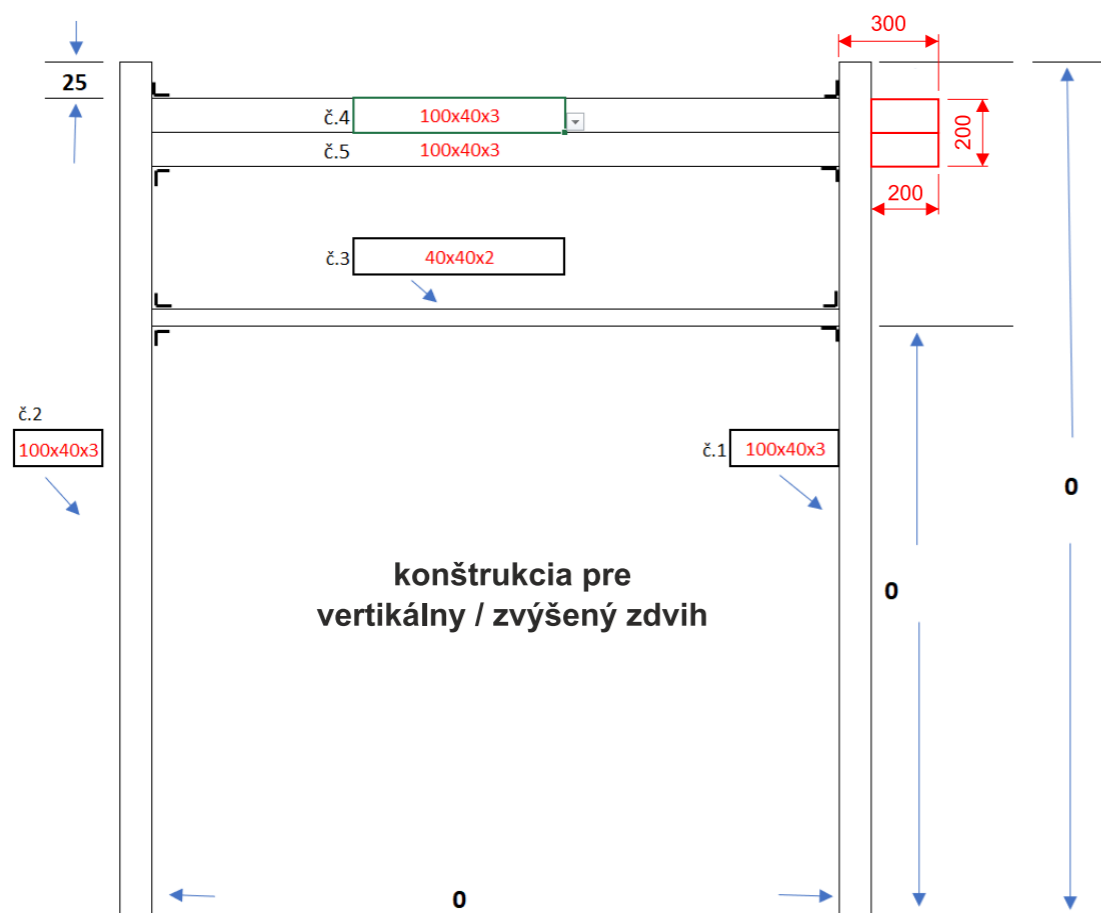

Priemyselná krídlová brána

V situácii, kde nie je možné osadiť sekčnú ani rolovaciu bránu, máme riešenie, ktoré spočíva v krídlovej priemyselnej bráne. Tieto brány sa stávajú čoraz populárnejšie hlavne kvôli ich jednoduchosti a bezúdržbovosti. Rámy krídel a zárubne sú vyrobené z hliníkových profilov a krídlo je z polyuretánového panelu hrúbky 40mm. Krídlové brány vyrábame až do šírky 4,5m a výšky 4,3m.



Rolovacie brány – priestorovo nenáročné

Svojim konštrukčným a technickým riešením sa hodia najmä pre menšie garáže, nakoľko v garáži zaberajú minimálny priestor. Najväčšou výhodou rolovacích brán je navíjanie celej brány na hriadeľ, ktorý je umiestnený v boxe. Tento box je možné umiestniť pred otvor, do otvoru aj za otvor. Ako doplnok je možné dodať do brány aj presklené lamely alebo lamely s vetracou mriežkou.

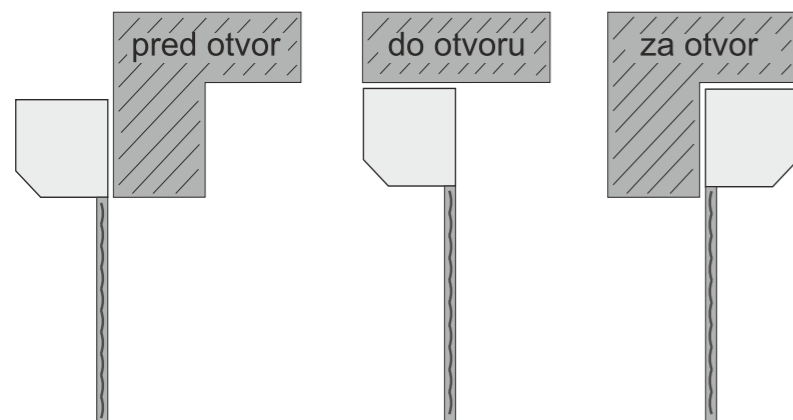

pohľad z vnútornej strany



BIELA



ZLATÝ DUB



ORECH



MAHAGÓN



BLEDOHNEDÁ



TMAVOHNEDÁ



STRIEBORNÁ



ANTRACIT



posuvná samonosná brána a bránička



posuvná samonosná brána a bránička



dvojkřídlová brána, bránička a plotové polia



dvojkřídlová brána a bránička

Exteriérové brány

Do nášho portfólia samozrejme patria aj vonkajšie brány a plotové výplne. Je už len na Vás, či si vyberiete bránu křídlovú, posuvnú po koľajnici alebo samonosnú. Širokou ponukou výplní uspokojíme požiadavky každého zákazníka, no určite Vás oslovia aj naše brány z polyuretánových panelov, ktoré sa vyznačujú jedinečným dizajnom a nízkou náročnosťou na údržbu.





Bezpečnostné mreže

Pre Vašu firmu alebo akýkoľvek objekt, v ktorom potrebujete zvýšiť bezpečnosť, vieme dodať bezpečnostné mreže či závory. Nespornou výhodou bezpečnostných mreží je, že sú viditeľnou ochranou zabezpečenia vchodu a Vaše pôvodné okno či dvere zostane nepoškodené.

Závory

Automatické závory sú určené pre súkromné, verejné a firemné parkoviská s moderným funkčným vzhľadom a celou radou využiteľných funkcií.



bezpečnostná mreža vzor GALA



automatická závora

Rýchlobežná a PVC brána

Tento typ brán je ideálny pre priestory, kde je požadovaná vysoká frekvencia otvárania alebo pohybu osôb. Vďaka širokému portfóliu výrobkov z PVC materiálov, ako sú rýchlobežné brány, krídlové PVC brány alebo PVC závesy, dokážeme riešením po konzultácii vyhovieť individuálnym potrebám.



posuvná samonosná brána a bránička



posuvná samonosná brána s integrovanými dverami



posuvná samonosná brána a bránička



posuvná samonosná brána a bránička

Priemyselná rolovacia brána

Priemyselné rolovacie brány predstavujú rýchle uzavretie priestoru jednoduchou kompaktnou konštrukciou s malým počtom prvkov. Rolovacie priemyselné brány sú vhodné pre každú architektúru a vďaka malej potrebe miesta je možné prispôsobiť ich osadenie rôznym situáciám.



posuvná samonosná brána s manuálnym otváraním



posuvná samonosná brána, pohľad zvnútra

Typizované sekčné brány

PEMAT
GARÁŽOVÉ BRÁNY

- TICHÉ
- BEZPEČNÉ
- SPOLIAHLIVÉ

rezy typizovanou sekčnou bránou



Farebné prevedenie :

biela
RAL9016
ITPANEL

antracit
RAL7016
ITPANEL

zlatý dub
ITPANEL

orech
ITPANEL

TYPIZOVANÉ SEKČNÉ BRÁNY ZA VÝHODNÚ CENU S EXPRESNÝM DODACÍM TERMÍNOM

- sekčná brána s kovaním DD120X a DD190F
- možnosť ovládania - stropný motor PEMAT WiFi
- manuálne: guľa - kľučka PEMAT

Ďalšie možnosti:

- kovanie proti vlámaniu
- kryty ťažných pružín
- termotesnenie
- zadný C-profil s konzolami
- núdzový odblok
- okienko

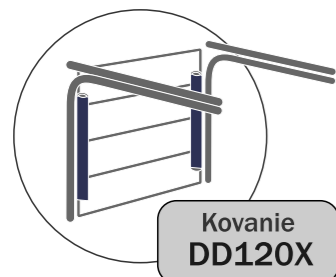

Kovanie
DD120X

Kovanie DD120X - dvojdráha s ťažnými pružinami, 40mm panel
možnosti rozmerov:

výška otvoru: 1830 / 2000 / 2055 / 2110 / 2165 / 2220 / 2275 / 2330 / 2385 / 2440 /
2500 / 2555 / 2610 / 2665 / 2720 / 2775 / 2830 / 2885 / 2940 / 2995

šírka otvoru: 2500 / 2625 / 2750 / 2875 / 3000 / 5000

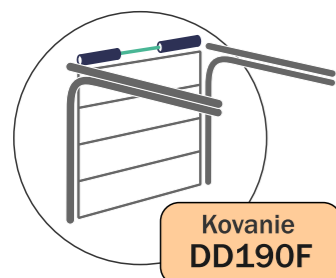

Kovanie
DD190F

Kovanie DD190F - dvojdráha s torznými pružinami, 40mm panel
možnosti rozmerov:

výška otvoru: 2165 / 2220 / 2275 / 2330 / 2385 / 2440 / 2500 / 2555 / 2610 /
2665 / 2720 / 2775 / 2830 / 2885 / 2940 / 2995 / 3050 / 3110 /
3165 / 3220 / 3275 / 3330 / 3385 / 3440 / 3495

šírka otvoru: 2500 / 2625 / 2750 / 2875 / 3000 / 5000

VODOROVNÝ REZ TYPIZOVANEJ SEKČNEJ BRÁNY - osadenie brány za otvor

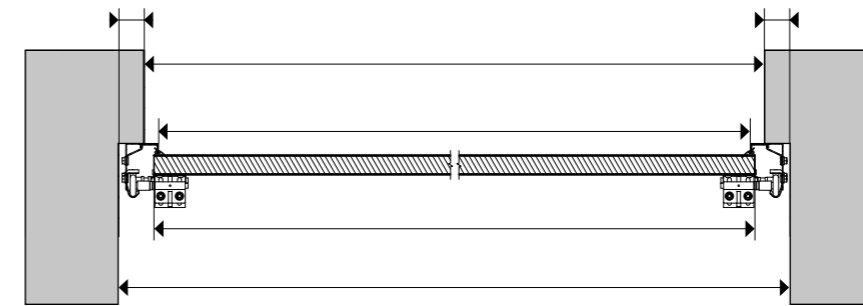

čistočne v otvore

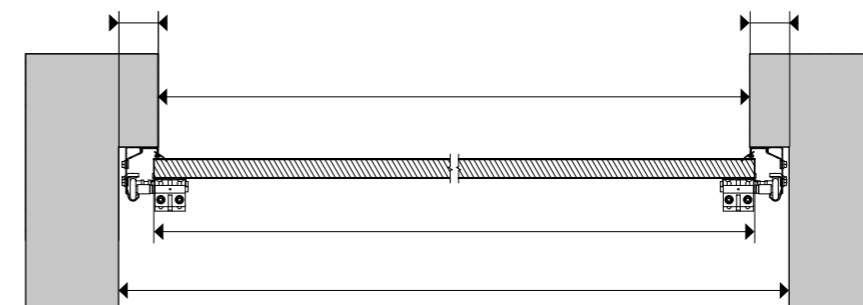
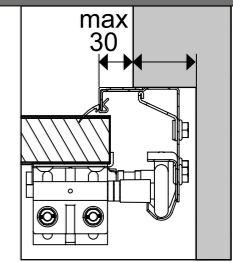

v rovine s otvorom

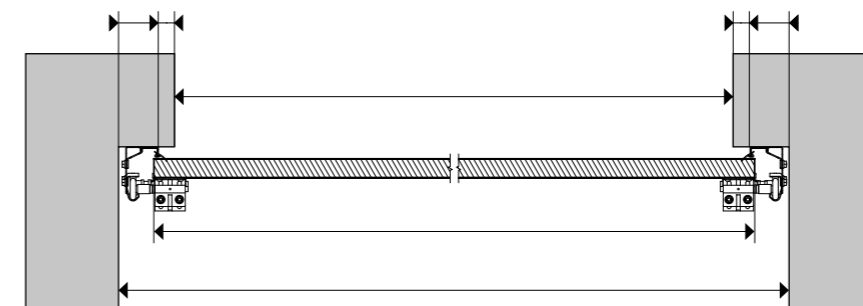
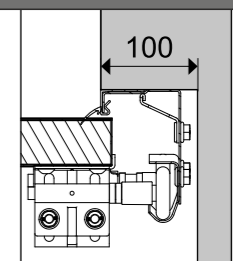

založenie za otvorom

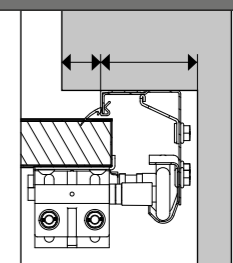

ZVISLÝ REZ TYPIZOVANEJ SEKČNEJ BRÁNY - osadenie brány za otvor

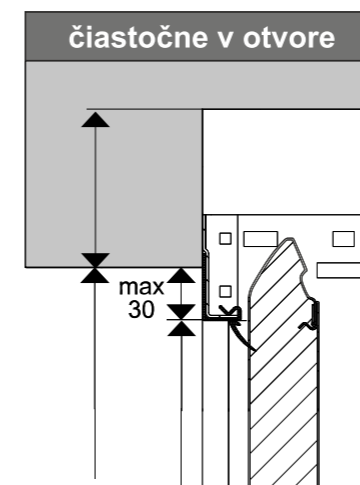

čistočne v otvore

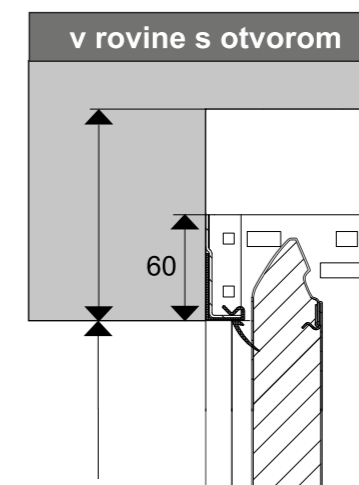

v rovine s otvorom

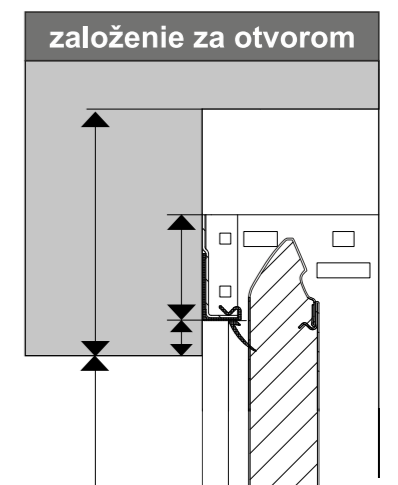

založenie za otvorom



BEZPEČNEJŠIE GARÁŽOVÉ BRÁNY

Zvýšte bezpečnosť svojej domácnosti produktmi na ochranu proti vlúpaniu cez garážovú bránu HOME.



Voliteľné za príplatok

bezpečnosť sekčných brán



V štandardnej výbave brány DD120X nájdete:



Profil pre koľajnice

- zabraňuje vytlačeniu kolieska z koľajnice
- pre montáž na vertikálnu stojku
- dĺžka: 2350 mm



Podlahová konzola

- zabraňuje zatlačeniu spodného kolieska dnu
- pre montáž k podlahe a vertikálnej stojke

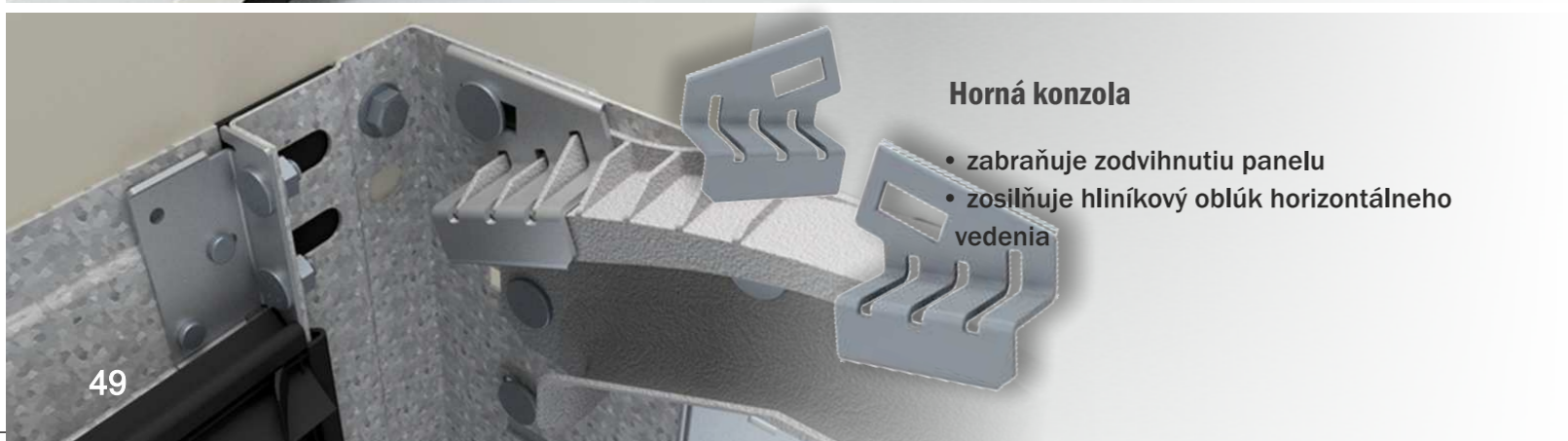

Horná konzola

- zabraňuje zodvihnutiu panelu
- zosilňuje hliníkový oblúk horizontálneho vedenia

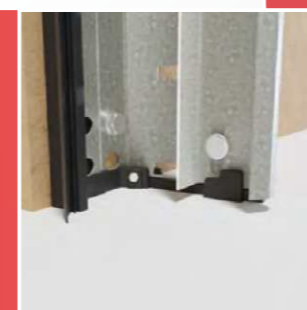

Ochrana pred koróziou

Použitím týchto plastových pätiček predídete korózií na spodnej časti vertikálneho kovania.



Tiché držiaky koliesok

Zabezpečujú tichší chod brány až o 15 decibelov.

Voliteľné za príplatok



Kryt ťažných pružín

Pre zaistenie väčšej bezpečnosti a dokonalejšieho dizajnu sú použité pre systém HOME-X kryty ťažných pružín.



Odolnosť voči teplu/chladu

Ponúkame špeciálne tesnenie THERMOFRAME so zlepšenými tepelnými vlastnosťami. Oproti štandardnému tesneniu má až 12% vyšší súčiniteľ prestupu tepla.

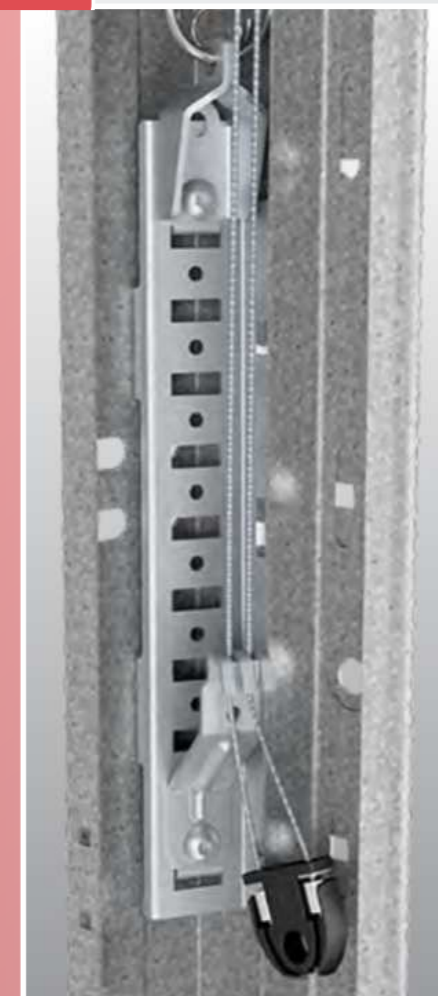

Ťažné pružiny

Kovanie HOME-X je novým inovovaným systémom vyváženia krídla brány pomocou ťažných pružín.